

Pro servisního technika

Návod k montáži

Přívod vzduchu/odvod spalin
pro ecoTEC plus

souosý Ø 110/160

CZ

Obsah

1	Pokyny k dokumentaci	3	9	Montáž vodorovného vedení spalin a přívodu vzduchu	39
1.1	Dodržování platné dokumentace	3	9.1	Princip přívodu vzduchu vnější stěnou (sousedý systém).....	39
1.2	Uložení dokumentace.....	3	9.2	Rozsah dodávky.....	40
1.3	Platnost návodu	3	9.3	Připojení přívodu vzduchu na zařízení	40
2	Bezpečnost	4	9.4	Montáž dílu pro přívod vzduchu.....	40
2.1	Klasifikace výstražných upozornění souvisejících s manipulací.....	4	9.5	Montáž přívodu vzduchu vnější stěnou.....	41
2.2	Všeobecné bezpečnostní pokyny	4	10	Montáž vedení spalin na vnější stěnu	41
2.3	Použití v souladu s určením	5	10.1	Schéma systému	41
2.4	Předpisy.....	5	10.2	Statické rozměry	42
2.5	Označení CE	5	10.3	Montáž vedení spalin	43
3	Montážní rozměry	6	10.3.1	Pokyny k montáži	43
4	Přehled sousedého systému Ø 110/160 mm	7	10.3.2	Montáž přípojky pro vedení na venkovní stěně.....	44
4.1	Možnosti montáže	7	10.3.3	Montáž svěrných objímek.....	45
4.2	Výrobní program	10	10.3.4	Montáž prostupu střechou	46
4.3	Prvky	10	10.3.5	Zkrácení prodloužení	47
4.4	Popis prvků.....	14	11	Montáž vodorovného prostupu stěnou	48
5	Systémové podmínky	21	11.1	Schéma systému	48
5.1	Maximální délky potrubí.....	21	11.2	Montáž prostupu stěnou	48
5.2	Technické vlastnosti přívodu vzduchu/odvodu spalin Vaillant pro plynová zařízení.....	25	11.3	Montáž vodorovného prostupu stěnou	48
5.3	Požadavky na šachtu pro přívod vzduchu/odvod spalin.....	25	12	Montáž vodorovného vedení spalin Ø 110 mm ..	49
5.4	Poloha vyústění.....	25	12.1	Pokyny k montáži	49
5.5	Odvod kondenzátu.....	25	12.2	Montáž vodorovného vedení spalin.....	51
5.6	Průběh přívodu vzduchu/odvodu spalin v budově	25	13	Montáž vodorovného vedení spalin Ø 110/160 mm	52
6	Montáž svislého prostupu střechou	26	13.1	Pokyny k montáži	52
6.1	Pokyny k montáži	26	13.2	Montáž vodorovného vedení spalin.....	55
6.2	Montáž prostupu střechou	26	14	Zákaznické služby	56
6.2.1	Prostup střechou černý nebo červený	26			
6.2.2	Prostup střechou nerez	27			
7	Montáž sousedé přípojky k systému přívodu vzduchu/odvodu spalin	28			
8	Montáž vedení spalin v šachtě	29			
8.1	Všeobecné pokyny pro vyústění šachty vedení spalin vedle jiného systému pro odvod spalin	29			
8.2	Montáž pevného vedení spalin	30			
8.2.1	Schéma systému	30			
8.2.2	Montáž vedení spalin	31			
8.2.3	Montáž šachtového nástavce.....	33			
8.2.4	Montáž šachtového nástavce z PP.....	33			
8.2.5	Montáž šachtového nástavce z nerez.....	34			
8.2.6	Montáž vedení spalin na opěrnou trubku	34			
8.3	Montáž pružného vedení spalin	35			
8.4	Rozsah dodávky.....	35			
8.5	Montáž pružného vedení spalin	35			
8.6	Montáž krytu šachty	37			
				Seznam použitých výrazů	57

1 Pokyny k dokumentaci

1.1 Dodržování platné dokumentace

Pro servisního technika:

- Návod k instalaci plynového kotle.

1.2 Uložení dokumentace

- Tento návod k montáži a veškerou další platnou dokumentaci a případně potřebné pomůcky předejte provozovateli zařízení.

Ten zajistí jejich uložení tak, aby návody a pomůcky byly v případě potřeby k dispozici.

1.3 Platnost návodu

Tento návod k montáži platí výhradně pro zařízení Vaillant uvedené v této platné dokumentaci.



2 Bezpečnost

2.1 Klasifikace výstražných upozornění souvisejících s manipulací

Výstražná upozornění související s manipulací jsou pomocí výstražných značek a signálních slov odstupňována podle závažnosti možného nebezpečí:

Výstražná značka	Signální slovo	Vysvětlení
	Nebezpečí!	Bezprostřední ohrožení života nebo nebezpečí závažného zranění osob
	Nebezpečí!	Nebezpečí úrazu elektrickým proudem
	Varování!	Nebezpečí lehkých zranění osob
	Pozor!	Riziko věcných nebo ekologických škod

2.1 Význam výstražných značek

2.2 Všeobecné bezpečnostní pokyny

- Před montáží přívodu vzduchu/odvodu spalin musí být informováni příslušné úřady.

Kvalifikace odborného personálu

Přívod vzduchu/odvod spalin smí instalovat výhradně autorizovaný kvalifikovaný servis. Ten také přebírá odpovědnost za řádné provedení. Současně musí být dodržovány stávající předpisy, pravidla a směrnice.

Hrozí nebezpečí úniku plynu v důsledku neodborné montáže!

Při neodborné montáži hrozí nebezpečí, že budou unikat spaliny.

- Zajistěte, aby montáž prováděl výhradně kvalifikovaný servis.

Nebezpečí ohrožení života v důsledku otravy unikajícími spalinami!

Všechny revizní otvory v přívodu vzduchu/odvodu spalin, které je možno za účelem inspekce otevřít, musí být před uvedením do provozu a během provozu zavřené.

- Revizní otvory smí otvírat jen odborník. Při provozu závislém na vzduchu z místnosti nesmí být zařízení instalováno v prostorech, z nichž je vzduch odsáván pomocí ventilátorů (např. větrací zařízení, odsavače výparů, sušičky prádla s odtahem). Tato zařízení vytvářejí v místnosti podtlak. Působením podtlaku jsou spaliny nasávány z vyústění mezerou mezi vedením spalin a šachtou do prostoru instalace. Zařízení je možno provozovat způsobem závislým na vzduchu z místnosti jen tehdy, když není možný současný provoz topného zařízení a ventilátoru.

Zabraňte nebezpečí udušení!

Jestliže vedení spalin není provedeno jako souosé, a tím není odvětráváno, hrozí v nevětraných místnostech nebezpečí udušení.

- Opatřete prostor větracím otvorem o průřezu 150 cm² vedoucím do volného prostoru.

Zabránění nebezpečí zranění námrazou ze střechy

U přívodu vzduchu/odvodu spalin přes střešní plášť se vodní pára obsažená ve spalinách může za nepříznivých povětrnostních podmínek srážet na střeše nebo na střešních nástavbách ve formě ledu.

- Ze strany stavby se postarejte o to, aby tato ledová námraza nesklouzla ze střechy.

Použití nástrojů

Nevhodný nástroj a rovněž neodborné použití nástrojů může vést ke vzniku škod (např. na částech opláštění, konstrukčních dílech).

- K uvolňování a utahování šroubových spojů použijte zásadně vhodné šroubováky a klíče.
- Nepoužívejte žádné hasáky, nástavce a podobné prostředky.

Zabránění nebezpečí koroze v systému pro odvod spalin

Spreje, rozpouštědla nebo čisticí prostředky, barvy a lepidla mohou obsahovat látky, které při provozu zařízení v nepříznivých případech mohou způsobit korozi systému pro odvod spalin.

- Pro instalaci odvodu spalin používejte jen příslušné díly Vaillant.
- Spalovací vzduch, který je přiváděn k zařízení, nesmí obsahovat chemické látky, např. fluor, chlor nebo síru.

Zabránění poškození elektroniky a vyloučení nebezpečí požáru v důsledku zasažení bleskem

Účinkem blesku může být zařízení poškozeno.

- Potrubí přívodu vzduchu/odvodu spalin pospojujte s bleskosvodem, pokud je budova bleskosvodem vybavena.
- Svislé vedení spalin připojte k vyrovnání potenciálů, jestliže obsahuje kovové materiály.



Funkční závady zařízení v důsledku zablokování proudění vzduchu/spalin!

Jestliže se třísky, zbytky malty a podobné materiály dostanou do přívodu vzduchu/odvodu spalin, může dojít k funkční závadě zařízení.

- ▶ Během montáže dbejte na to, aby v přívodu vzduchu/odvodu spalin nezůstaly žádné třísky, zbytky malty atd.

Funkční závady a vytékání kondenzátu netěsnostmi ve spalinových cestách!

Těsnění jsou citlivá na tuky na bázi minerálních olejů.

- ▶ Podle potřeby použijte buď vodu anebo přiložený kluzný prostředek.

Požární ochrana

Vedení spalin, které nemá sousedé provedení, musí mít mimo šachtu minimální vzdálenost 5 cm od hořlavých stavebních částí. U kouřovodů dříve používaných pro topení olejem nebo pevnými látkami, které mají být využity pro přívod spalovacího vzduchu, se doporučuje, aby byl před instalací vedení spalin přizván kominík ke kontrole tahu a vyčištění. Není-li možné čištění/kontrola komínu (např. z důvodu konstrukčních podmínek), můžete

- použít oddělený přívod vzduchu nebo
- provozovat zařízení způsobem závislým na vzduchu z místnosti.



Odstup sousedého přívodu vzduchu/odvodu spalin, popř. příslušných prodloužení od částí stavby z hořlavých materiálů není nutný, protože při jmenovitém tepelném výkonu zařízení nemůže být na povrchu sousedních konstrukčních dílů teplota vyšší než 85 °C.

2.3 Použití v souladu s určením

Přívody vzduchu/odvody spalin Vaillant pro ecoTEC plus jsou vyrobeny v souladu s nejnovějším stavem techniky a s použitím uznávaných bezpečnostně-technických pravidel. Přesto může při neodborném používání nebo při použití v rozporu s určením dojít k ohrožení zdraví a života uživatele nebo třetích osob nebo k poškození zařízení či k jiným věcným škodám.

Přívody vzduchu/odvody spalin Vaillant uvedené v tomto návodu smějí být použity jen ve spojení s typy zařízení uvedenými v tomto návodu.

Každé jiné použití nebo použití nad uvedený rámec je považováno za použití v rozporu s určením a ze strany výrobce/dodavatele vylučuje jakoukoli odpovědnost nebo ručení za vzniklé škody. Riziko v tomto případě nese provádějící servisní technik a uživatel.

Použití v souladu s určením zahrnuje:

- dodržování přiložených návodů k obsluze, instalaci a údržbě výrobků a ostatních součástí a komponent zařízení,
- instalaci a montáž v souladu s certifikací zařízení a systému,
- dodržování všech podmínek prohlídky a údržby uvedených v návodech.

2.4 Předpisy

Dodržujte vnitrostátní předpisy, normy, směrnice a zákony. Dále je třeba dodržovat předpisy, pravidla a směrnice uvedené v návodu k instalaci příslušného zařízení.

2.5 Označení CE

Nástěnné plynové kotle Vaillant ecoTEC jsou certifikovány podle směrnice ES pro plynová zařízení 2009/142/ES jako systém topného kotle s příslušným systémem pro odvod spalin. Tento návod k montáži je součástí certifikace. Za dodržení prováděcích předpisů tohoto návodu k montáži je proveden důkaz o použitelnosti produktů pro přívod vzduchu/odvod spalin výrobků Vaillant.

3 Montážní rozměry

3 Montážní rozměry

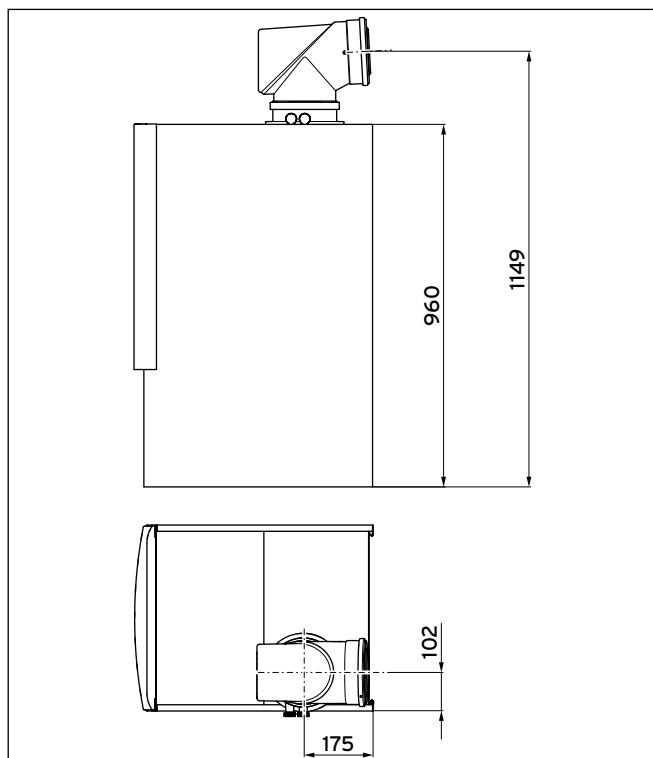

3.1 Montážní rozměry

4 Přehled sousého systému Ø 110/160 mm

4.1 Možnosti montáže

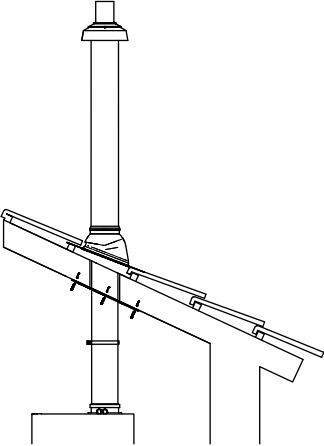
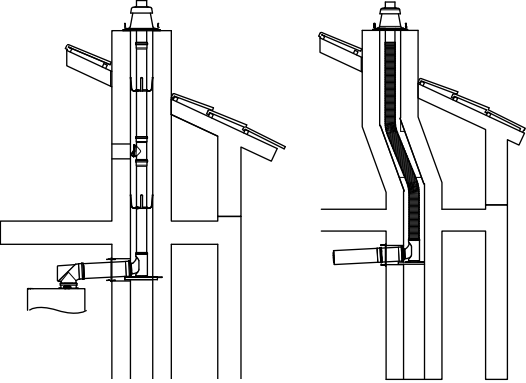
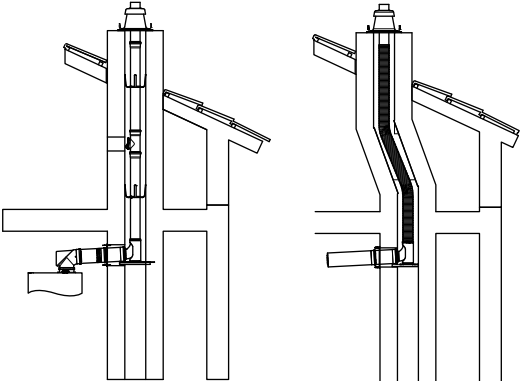
	Potřebná č. výrobků *)	Druh instalace	Pokyny k montáži
	0020106371 (černý) 0020106372 (červený)	Svislý prostup střechou: sousý přívod vzduchu/ odvod spalin střechou	Maximální délky potrubí: → kap. 5.1 Montáž svislého prostupu střechou: → kap. 6
	pevný: 0020106374 a 0020106397 nebo 0020106398 pružný: 0020106374 a 303516 a 0020106393	Sousá přípojka k šachtě Vedení spalin v šachtě Spalovací vzduch ze šachty	Maximální délky potrubí: → kap. 5.1 Montáž pevného vedení spalin v šachtě: → kap. 8.2 Montáž pružného vedení spalin v šachtě: → kap. 8.3 Montáž vodorovného vedení spalin: → kap. 13
	pevný: 0020106374 a 0020145585 a 0020106397 nebo 0020106398 pružný: 0020106374 a 0020145585 a 303516 a 0020106393	Sousá přípojka k šachtě Vedení spalin v šachtě Spalovací vzduch z pro- storu instalace	Maximální délky potrubí: → kap. 5.1 Montáž pevného vedení spalin v šachtě: → kap. 8.2 Montáž pružného vedení spalin v šachtě: → kap. 8.3 Montáž vodorovného vedení spalin: → kap. 13

4.1 Možnosti montáže (pokrač. na další stránce)

4 Přehled sousoého systému Ø 110/160 mm

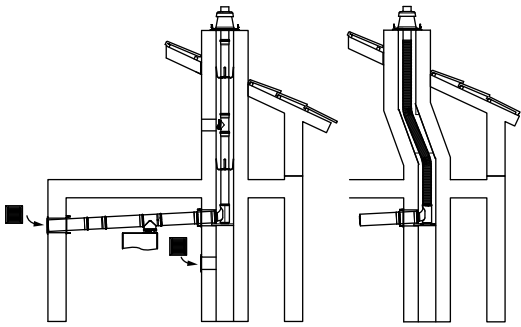
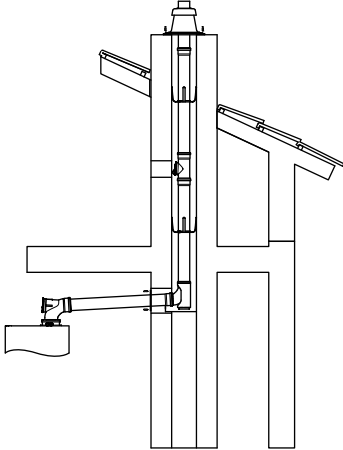
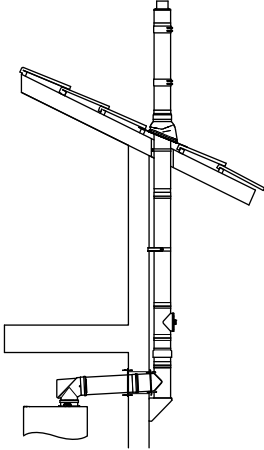
	Potřebná č. výrobků *)	Druh instalace	Pokyny k montáži
	pevný: 0020145578 a 0020106397 nebo 0020106398 pružný: 0020145578 a 303516 a 0020106393	Souosá přípojka k šachtě Vedení spalin v šachtě Spalovací vzduch vnější stěnou	Maximální délky potrubí: → kap. 5.1 Montáž pevného vedení spalin v šachtě: → kap. 8.2 Montáž pružného vedení spalin v šachtě: → kap. 8.3 Montáž vodorovného vedení spalin a přívodu vzduchu: → kap. 9
	pevný: 0020106388 a 0020106397 nebo 0020106398	Přípojka k šachtě Vedení spalin v šachtě Spalovací vzduch z prostoru instalace	Maximální délky potrubí: → kap. 5.1 Montáž pevného vedení spalin v šachtě: → kap. 8.2 Montáž vodorovného vedení spalin → kap. 13
	0020106375	Souosá přípojka na vedení spalin na vnější stěně Spalovací vzduch zvenku	Maximální délky potrubí: → kap. 5.1 Montáž vedení spalin na vnější stěnu: → kap. 10 Montáž vodorovného vedení spalin: → kap. 13

4.1 Možnosti montáže (pokrač. na další stránce)

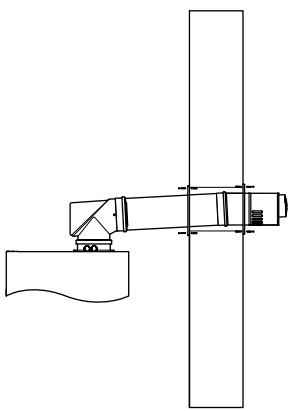
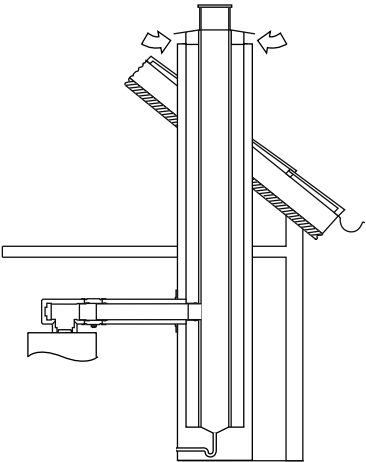
	Potřebná č. výrobků *)	Druh instalace	Pokyny k montáži
	0020106373	Souosý vodorovný vstup stěnou	<p>Maximální délky potrubí: → kap. 5.1</p> <p>Montáž vodorovného prostupu stěnou: → kap. 11</p> <p>Montáž vodorovného vedení spalin: → kap. 13</p>
	0020106383 s 0020106376	Souosá přípojka na svislý systém šachty	<p>Maximální délky potrubí: → kap. 5.1</p> <p>Montáž sousé přípojky k systému přívodu vzduchu/odvodu spalin: → kap. 7</p>

*) další komponenty systému přívodu vzduchu/odvodu spalin viz
→ **kap. 4.2**

4.1 Možnosti montáže (pokrač.)





4 Přehled souosého systému Ø 110/160 mm

4.2 Výrobní program

Výrobní program	Č. výr.	Sloupec (viz tab. Prvky)
Svislý prostup střechem, černý (RAL 9005)	0020106371	A
Svislý prostup střechem, červený (RAL 8023)	0020106372	
Vodorovný prostup stěnou/střechem	0020106373	B
Souosá přípojka k vedení spalin v šachtě, nezávislá na vzduchu z místnosti	0020106374	C
Souosá přípojka k vedení spalin v šachtě, závislá na vzduchu z místnosti	0020106374 s 0020145585	
Souosá přípojka k pružnému vedení spalin v šachtě, nezávislá na vzduchu z místnosti	0020106374 s 0020106393	D
Souosá přípojka k pružnému vedení spalin v šachtě, nezávislá na vzduchu z místnosti s přívodem vzduchu vnější stěnou	0020145578 s 0020106393	
Souosá přípojka k pružnému vedení spalin v šachtě, závislá na vzduchu z místnosti	0020106374 s 0020145585 a 0020106393	
Souosá přípojka k vedení spalin v šachtě, nezávislá na vzduchu z místnosti s přívodem vzduchu vnější stěnou	0020145578	E
Přípojka k vedení spalin, souosá, uložení na vnější stěnu	0020106375	F
Přípojka k systému přívodu vzduchu/odvodu spalin	0020106383 s 0020106376	G
Opěrné koleno Ø 110 mm, PP, s montážní lištou	0020106388	H













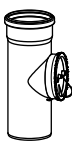

4.1 Výrobní program

4.3 Prvky

Prvky		Č. výr.	A	B	C	D	E	F	G	H
Prodloužení, souosé 0,5 m, Ø 110/160, PP		0020106376	X	X	X	X	X	X	X	
Prodloužení, souosé 1,0 m, Ø 110/160, PP		0020106377	X	X	X	X	X	X	X	
Prodloužení, souosé 2,0 m, Ø 110/160, PP		0020106378	X	X	X	X	X	X	X	
Koleno 45°, souosé (2 ks), Ø 110/160, PP		0020106379	X	X	X	X	X	X	X	
Koleno 87°, souosé Ø 110/160, PP		0020106380	X	X	X	X	X	X	X	







4.2 Prvky (pokrač. na další stránce)

Přehled sousého systému Ø 110/160 mm 4

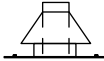
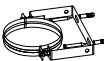
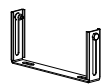
Prvky		Č. výr.	A	B	C	D	E	F	G	H
Upevňovací třmeny se šrouby a hmoždinkami (5 ks), Ø 160		0020106381	X	X	X	X	X	X	X	
Čisticí otvor, sousý, 110/160, PP		0020106382	X	X	X	X	X	X	X	
Čisticí T-kus 87° (nebo čisticí koleno), sousý, Ø 110/160, PP		0020106383	X	X	X	X	X	X	X	
Prodloužení, sousé 0,5 m, Ø 110, PP		0020106384			X		X			X
Prodloužení, sousé 1,0 m, Ø 110, PP		0020106385			X		X			X
Prodloužení, sousé 2,0 m, Ø 110, PP		0020106386			X		X			X
Prodloužení s čisticím otvorem, Ø 110, PP		0020106387			X		X			X
Koleno 15°, Ø 110, PP		0020106389			X		X			X
Koleno 30°, Ø 110, PP		0020106390			X		X			X
Koleno 45°, Ø 110, PP		0020106391			X		X			X
Čisticí T-kus 87° nebo čisticí koleno, Ø 110, PP		0020106392								X
Distanční držák, (10 ks), pro šachtu 40 cm x 40 cm Ø 110		0020106394			X		X			X
Upevňovací třmeny pro trubku kouřovodu Ø 110, PP		0020106395								X
Nástěnná manžeta, Ø 110		0020106396								X



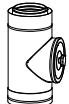

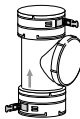

4.2 Prvky (pokrač.)

4 Přehled souosého systému Ø 110/160 mm

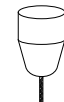
Prvky		Č. výr.	A	B	C	D	E	F	G	H
Kryt komína/šachty plast, Ø 110		0020106397			X		X			X
Kryt komína/šachty nerez, Ø 110		0020106398			X		X			X
Držák na vnější stěnu (vzdálenost nastavitelná od 50 do 90 mm), nerez		0020106400						X		
Prodloužení pro držák na vnější stěnu (vzdálenost nastavitelná od 90 do 280 mm), nerez		0020106401						X		
Prodloužení 0,5 m pro montáž na vnější stěnu, souosé, uvnitř PP, vně nerez		0020106402						X		
Prodloužení 1,0 m pro montáž na vnější stěnu, souosé, uvnitř PP, vně nerez		0020106403						X		
Koleno 45° pro montáž na vnější stěnu (2 ks), souosé, uvnitř PP, vně nerez		0020106405						X		
Koleno 30° pro montáž na vnější stěnu (2 ks), souosé, uvnitř PP, vně nerez		0020106406						X		
Čisticí díl pro montáž na vnější stěnu, souosý, uvnitř PP, vně nerez		0020106407						X		
Prostup střechou souosý, 1 000 mm s dešťovou manžetou, Ø 110/160		0020106408						X		
Objímka vzduchového potrubí pro Ø 110/160 nerez		0020143394						X		
Přechodka z opěrného kolena Ø 110 na objímku Ø 100		0020106393				X				
Vedení spalin pružné, trubka 7,5 m		0020004961				X				
Vedení spalin pružné, trubka 15 m		303520				X				
Vedení spalin pružné, trubka 25 m		0020146336				X				
Revizní prvek		303517				X				

4.2 Prvky (pokrač.)

Přehled souosého systému Ø 110/160 mm 4

Prvky		Č. výr.	A	B	C	D	E	F	G	H
Montážní sada (montážní kužel a lano)		303519				X				
Spojovací prvek		303518				X				
Distanční držák (7 ks)		0020052281				X				
Základní připojovací sada šachty s krytem, PP		303516				X				
Střešní průchodka pro šikmou střechu 25° - 50°, pružná, černá (RAL 9005)		0020106409	X					X		
Střešní průchodka pro šikmou střechu 25° - 50°, pružná, červená (RAL 8023)		0020106410	X					X		
Manžeta pro plochou střechu		0020106411	X					X		

4.2 Prvky (pokrač.)

4 Přehled souosého systému Ø 110/160 mm

4.4 Popis prvků

Označení	Č. výr.	Prvky
Prodloužení souosé, Ø 110/160, PP: - 0,5 m - 1,0 m - 2,0 m	0020106376 0020106377 0020106378	
Koleno 45° souosé (2 ks), Ø 110/160, PP	0020106379	
Koleno 87° souosé, Ø 110/160, PP	0020106380	
Upevňovací třmeny se šrouby a hmoždinkami (5 ks), Ø 110 mm	0020106381	
Čisticí otvor souosý, Ø 110/160, PP	0020106382	

4.3 Popis prvků (pokrač. na další stránce)

Přehled souosého systému Ø 110/160 mm 4

Označení	Č. výr.	Prvky
Čistící T-kus 87° (nebo čistící koleno) souosý, Ø 110/160, PP	0020106383	
Díl pro přívod vzduchu souosý, Ø 110/160, PP	0020145585	
Prodloužení Ø 110, PP - 0,5 m - 1,0 m - 2,0 m	0020106384 0020106385 0020106386	
Prodloužení s čistícím otvorem Ø 110	0020106387	
Koleno 15° Ø 110, PP	0020106389	
Koleno 30° Ø 110, PP	0020106390	

4.3 Popis prvků (pokrač. na další stránce)

4 Přehled sousého systému Ø 110/160 mm

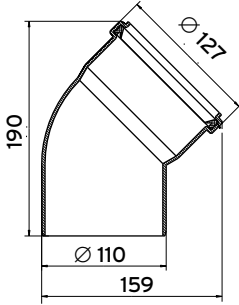
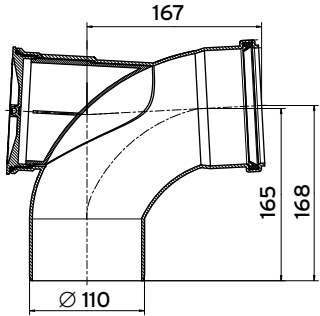
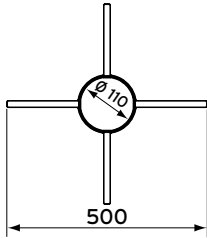
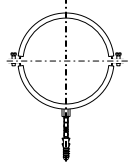
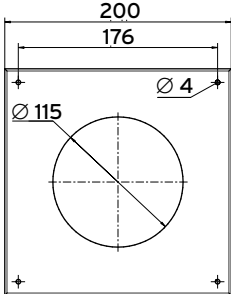
Označení	Č. výr.	Prvky
Koleno 45° Ø 110, PP	0020106391	
Čistící T-kus 87° (nebo čistící koleno) Ø 110, PP	0020106392	
Ochrana proti větru pro vodorovné vyústění vzduchu/spalin Ø 110	0020106393	bez obr.
Distanční držák (10 ks) pro šachtu 40 cm x 40 cm, Ø 110	0020106394	
Upevňovací třmeny pro trubku kouřovodu z PP Ø 110	0020106395	
Nástěnná manžeta Ø 110	0020106396	

4.3 Popis prvků (pokrač. na další stránce)

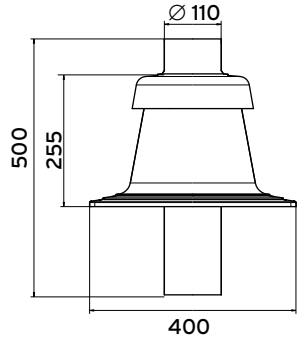
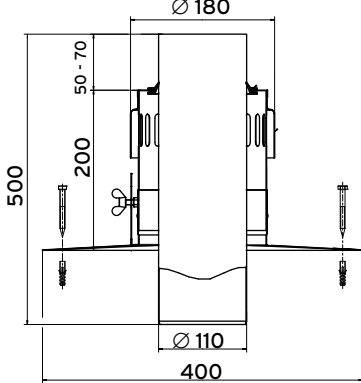
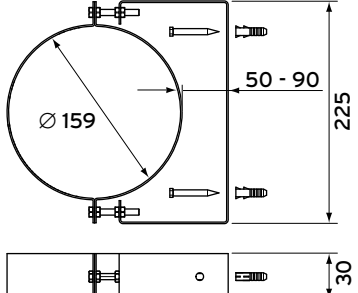
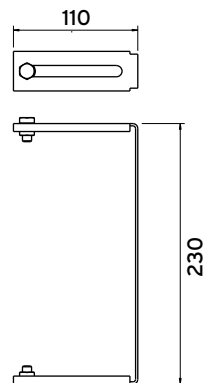
Označení	Č. výr.	Prvky
Kryt komína/šachty plast, Ø 110	0020106397	
Kryt komína/šachty nerez, Ø 110	0020106398	
Držák na vnější stěnu (vzdálenost nastavitelná od 50 do 90 mm), nerez	0020106400	
Prodloužení pro držák na vnější stěnu (vzdálenost nastavitelná od 90 do 280 mm), nerez	0020106401	

4.3 Popis prvků (pokrač. na další stránce)

4 Přehled souosého systému Ø 110/160 mm

Označení	Č. výr.	Prvky
Prodloužení pro montáž na vnější stěnu souosé, uvnitř PP, vně nerez, Ø 110/160, 0,5 m	0020106402	
Prodloužení pro montáž na vnější stěnu souosé, uvnitř PP, vně nerez, Ø 110/160, 1,0 m	0020106403	
Koleno 45° pro montáž na vnější stěnu (2 ks) souosé, uvnitř PP, vně nerez, Ø 110/160	0020106405	
Koleno 30° pro montáž na vnější stěnu (2 ks) souosé, uvnitř PP, vně nerez, Ø 110/160	0020106406	

4.3 Popis prvků (pokrač. na další stránce)

Označení	Č. výr.	Prvky
Čisticí díl pro montáž na vnější stěnu souosý, uvnitř PP, vně nerez, Ø 110/160, m	0020106407	
Prostup střechou 1 000 mm s dešťovou manžetou, souosý, Ø 110/160	0020106408	
Střešní průchodka pro šikmou střechu 25°-50° pružná, černá (RAL 9005) červená (RAL 8023)	0020106409 0020106410	
Manžeta pro plochou střechu	0020106411	
Opěrné koleno Ø 100 s montážní lištou	0020106388	

4.3 Popis prvků (pokrač. na další stránce)

4 Přehled sousoého systému Ø 110/160 mm

Označení	Č. výr.	Prvky
<p>Svislý prostup střechou souosý, upevňovací třmen, délka nad střechou cca 1,5 m, délka pod střechou cca 0,5 m</p> <ul style="list-style-type: none"> - prostup střechou Ø 110/160, s teleskopickým prodloužením - objímka na krokev - krycí clona <p>černý: červený:</p>	0020106371 0020106372	
<p>Vodorovný prostup stěnou/střechou souosý, s čistícím T-kusem 87° nebo čistícím kolenem a nástěnnou manžetou</p>	0020106373	
<p>Souosá přípojka k vedení spalin v šachtě - rev. kol. souosé DN110/160, Vaillant bílý - trubka souosá DN110/160 x 0,5 m, Vaillant bílá - opěrný díl DN110 s kolenem a montážní lištou - krycí clona DN160, ocel</p>	0020106374	
<p>Přípojka k vedení spalin, souosá, uložení na vnější stěnu - rev. kol. souosé, Ø 110/160, 87° Vaillant bílý - trubka souosá, Ø 110/160, 0,5 m, Vaillant bílá - prostup zdí, Ø 110/160, 0,5 m - konzola na vnější stěnu, Ø 110/160 - krycí clona, Ø 160, nerez - krycí clona, Ø 160, ocel - hrdlo přívodu vzduchu souosé, Ø 110/160 - koncovka vyústění, Ø 110/160</p>	0020106375	
<p>Základní přípojovací sada pro oddělený přívod vzduchu 110/160 - mřížka přívodu vzduchu (2 x) - stěnová clona - souosý T-kus pro přívod vzduchu do souosé mezery - souosá trubka s těsněním hrdla přívodu vzduchu, délka 250 mm - opěrné koleno s montážní lištou</p>	0020145578	

4.3 Popis prvků (pokrač.)

5 Systémové podmínky

5.1 Maximální délky potrubí

Prvky	Č. výr.		ecoTEC plus		
			VU INT 806/5-5	VU INT 1006/5-5	VU INT 1206/5-5
Svislý prostup střechou	0020106371 0020106372	max. souosá délka potrubí	24 m plus 2 x koleno 87°	20 m plus 2 x koleno 87°	11 m plus 2 x koleno 87°
<p>Při použití dodatečných kolen v systému pro odvod spalin se maximální délka potrubí snižuje takto:</p> <ul style="list-style-type: none"> - za každé koleno 87° o 1,5 m - za každé koleno 45° o 1,0 m - za každý revizní T-kus o 2,5 m 					
Vodorovný prostup stěnou/střechou	0020106373	max. souosá délka potrubí	22 m plus 1 x koleno 87°	18 m plus 1 x koleno 87°	9 m plus 1 x koleno 87°
<p>Při použití dodatečných kolen v systému pro odvod spalin se maximální délka potrubí snižuje takto:</p> <ul style="list-style-type: none"> - za každé koleno 87° o 1,5 m - za každé koleno 45° o 1,0 m - za každý revizní T-kus o 2,5 m 					
Přípojka k systému pří- vodu vzduchu/odvodu spalin (LAS)	0020106383 0020106376	max. souosá délka potrubí (vodorovná část)	4,0 m plus 3 kolena 87°	4,0 m plus 3 kolena 87°	4,0 m plus 3 kolena 87°
<p>Kouřovod dimenzujte podle pokynů výrobce!</p>					
Souosá přípojka k vedení spalin Ø 110 (pevná) v šachtě	0020106374 0020145585	max. souosá délka potrubí (vodorovná část)	3,0 m plus 1 koleno 87° a opěrné koleno	3,0 m plus 1 koleno 87° a opěrné koleno	2,0 m plus 1 koleno 87° a opěrné koleno
Příčný průřez šachty min.: - kruhový: 170 mm - rohový: 150 x 150 mm závislý na vzduchu z místnosti		max. délka vedení spa- lin Ø 110 v šachtě	50 m	50 m	29 m
<p>Z toho vždy maximálně 5 m v chladném prostředí. Při použití dodatečných kolen ve vodorovné části systému pro odvod spalin se maximální délka potrubí v šachtě snižuje takto:</p> <ul style="list-style-type: none"> za každé koleno 87° o 6 m za každé koleno 45° o 4 m za každý revizní T-kus o 8 m za každý 1 m prodloužení o 4 m 					
Souosá přípojka k vedení spalin Ø 100 (pružná) v šachtě	0020106374 0020145585	max. souosá délka potrubí (vodorovná část)	6,0 m plus 1 koleno 87° a opěrné koleno	6,0 m plus 1 koleno 87° a opěrné koleno	2,0 m plus 1 koleno 87° a opěrné koleno
Příčný průřez šachty min.: - kruhový: 180 mm - rohový: 160 x 160 mm závislý na vzduchu z místnosti		max. délka vedení spa- lin Ø 100 v šachtě	30,0 m	30,0 m	26,0 m
<p>Z toho vždy maximálně 5 m v chladném prostředí. Při použití dodatečných kolen ve vodorovné části systému pro odvod spalin se maximální délka potrubí ve vodorovném směru snižuje takto:</p> <ul style="list-style-type: none"> - za každé koleno 87° o 1,5 m - za každé koleno 45° o 1,0 m - za každý revizní T-kus o 2,5 m <p>Při použití dodatečných kolen ve vodorovné části systému pro odvod spalin se maximální délka potrubí v šachtě snižuje takto:</p> <ul style="list-style-type: none"> za každé koleno 87° o 6 m za každé koleno 45° o 4 m za každý revizní T-kus o 8 m za každý 1 m prodloužení o 4 m 					

5.1 Maximální délky potrubí ecoTEC plus (pokrač. na další stránce)

5 Systémové podmínky

Prvky	Č. výr.		ecoTEC plus		
			VU INT 806/5-5	VU INT 1006/5-5	VU INT 1206/5-5
<p>Souosá přípojka k vedení spalin Ø 110 (pevná) v šachtě</p> <p>Příčný průřez šachty min. - kruhový: 170 mm - rohový: 150 x 150 mm</p> <p>systém nezávislý na vzduchu z místnosti ve spojení s odděleným přívodem vzduchu</p> <p>Oddělený přívod vzduchu</p>	0020106374 0020145578	<p>max. celková délka potrubí odvodu spalin (souosá část a vedení spalin Ø 110 v šachtě)</p> <p>max. délka potrubí přívodu vzduchu Ø 110/160</p>	<p>50,0 m plus 1 koleno 87° a opěrné koleno</p> <p>5 m plus 1 x koleno 87°</p>	<p>50,0 m plus 1 koleno 87° a opěrné koleno</p> <p>5 m plus 1 x koleno 87°</p>	<p>32,0 m plus 1 koleno 87° a opěrné koleno</p> <p>5 m plus 1 x koleno 87°</p>
<p>Z toho vždy maximálně 5 m v chladném prostředí. Při použití dodatečných kolen v systému pro odvod spalin se maximální délka potrubí snižuje takto: za každé koleno 87° o 1,2 m za každé koleno 45° o 0,6 m za každý revizní T-kus o 2 m</p> <p>Při použití dodatečných prodloužení nebo kolen v přívodu vzduchu se maximální délka potrubí přívodu vzduchu nebo celková délka potrubí odvodu spalin snižuje takto: za každé koleno 87° o 1,2 m za každé koleno 45° o 0,6 m za každý revizní T-kus o 2 m za každý 1 m prodloužení o 1,2 m</p>					
<p>Souosá přípojka Ø 110/160 k vedení spalin Ø 100 (pružná) v šachtě</p> <p>Příčný průřez šachty min. - kruhový: 180 mm - rohový: 160 x 160 mm</p> <p>systém nezávislý na vzduchu z místnosti ve spojení s odděleným přívodem vzduchu</p> <p>Oddělený přívod vzduchu</p>	0020106374	<p>max. souosá délka potrubí (vodorovná část)</p> <p>max. délka potrubí Ø 100 v šachtě</p> <p>max. délka potrubí přívodu vzduchu Ø 110/160</p>	<p>2,0 m plus 1 koleno 87° a opěrné koleno</p> <p>29 m</p> <p>5 m plus 1 x koleno 87°</p>	<p>2,0 m plus 1 koleno 87° a opěrné koleno</p> <p>25 m</p> <p>5 m plus 1 x koleno 87°</p>	<p>2,0 m plus 1 koleno 87° a opěrné koleno</p> <p>15 m</p> <p>5 m plus 1 x koleno 87°</p>
<p>Z toho vždy maximálně 5 m v chladném prostředí. Při použití dodatečných kolen ve vodorovné části systému pro odvod spalin se maximální délka potrubí v šachtě snižuje takto: za každé koleno 87° o 1,2 m za každé koleno 45° o 0,6 m za každý revizní T-kus o 2 m</p> <p>Při použití dodatečných prodloužení nebo kolen v přívodu vzduchu se maximální délka potrubí přívodu vzduchu nebo celková délka potrubí odvodu spalin snižuje takto: za každé koleno 87° o 1,5 m za každé koleno 45° o 1,0 m za každý revizní T-kus o 2 m za každý 1 m prodloužení o 1 m</p>					
<p>Souosá přípojka k vedení spalin Ø 110 (Ø 100 pružná) v šachtě</p> <p>Příčný průřez šachty min.: - kruhový: 155 mm - rohový: 140 x 140 mm</p> <p>systém nezávislý na vzduchu z místnosti</p>	0020106374	<p>max. celková délka potrubí (souosá část a vedení spalin Ø 110 v šachtě)</p>	<p>Ø 110: 17 m Ø 100: 9,5 m plus 1 koleno 87° a opěrné koleno</p>	<p>Ø 110: 13 m Ø 100: 7,5 m plus 1 koleno 87° a opěrné koleno</p>	<p>Ø 110: 7,5 m Ø 100: 4,5 m plus 1 koleno 87° a opěrné koleno</p>
<p>Při použití dodatečných kolen v systému pro odvod spalin se maximální délka potrubí snižuje takto: za každé koleno 87° o 1,5 m za každé koleno 45° o 1,0 m za každý revizní T-kus o 2,5 m</p>					

5.1 Maximální délky potrubí ecoTEC plus (pokrač. na další stránce)

Prvky	Č. výr.		ecoTEC plus		
			VU INT 806/5-5	VU INT 1006/5-5	VU INT 1206/5-5
Souosá přípojka k vedení spalin Ø 110 (Ø 100 pružné) Příčný průřez šachty: - kruhový: 170 mm - rohový: 150 x 150 mm systém nezávislý na vzduchu z místnosti	0020106374	max. souosá délka potrubí (vodorovná část) max. délka potrubí v šachtě	2 m plus 1 x koleno 87° a opěrné koleno Ø 110: 34 m Ø 100: 24 m	2 m plus 1 x koleno 87° a opěrné koleno Ø 110: 25 m Ø 100: 18 m	2 m plus 1 x koleno 87° a opěrné koleno Ø 110: 13 m Ø 100: 9 m
Při použití dodatečných kolen ve vodorovné části systému pro odvod spalin se maximální délka potrubí v šachtě snižuje takto: za každé koleno 87° o 2 m za každé koleno 45° o 1 m za každý revizní T-kus o 3 m za každý 1 m prodloužení o 1 m					
Souosá přípojka k vedení spalin Ø 110 (Ø 100 pružná) v šachtě Příčný průřez šachty min. - kruhový: 180 mm - rohový: 160 x 160 mm systém nezávislý na vzduchu z místnosti	0020106374	max. souosá délka potrubí (vodorovná část) max. délka potrubí v šachtě	2 m plus 1 x koleno 87° a opěrné koleno Ø 110: 45 m Ø 100: 30 m	2 m plus 1 x koleno 87° a opěrné koleno Ø 110: 34 m Ø 100: 27 m	2 m plus 1 x koleno 87° a opěrné koleno Ø 110: 18 m Ø 100: 14 m
Při použití dodatečných kolen ve vodorovné části systému pro odvod spalin se maximální délka potrubí v šachtě snižuje takto: za každé koleno 87° o 3 m za každé koleno 45° o 2 m za každý revizní T-kus o 4 m za každý 1 m prodloužení o 2 m					
Souosá přípojka k vedení spalin Ø 110 (Ø 100 pružná) v šachtě Příčný průřez šachty - kruhový: 190 mm - rohový: 170 x 170 mm systém nezávislý na vzduchu z místnosti	0020106374	max. souosá délka potrubí (vodorovná část) max. délka potrubí v šachtě	2 m plus 1 x koleno 87° a opěrné koleno Ø 110: 50 m Ø 100: 30 m	2 m plus 1 x koleno 87° a opěrné koleno Ø 110: 42 m Ø 100: 30 m	2 m plus 1 x koleno 87° a opěrné koleno Ø 110: 25 m Ø 100: 18,5 m
Z toho vždy maximálně 5 m v chladném prostředí. Při použití dodatečných kolen ve vodorovné části systému pro odvod spalin se maximální délka potrubí v šachtě snižuje takto: za každé koleno 87° o 4 m za každé koleno 45° o 3 m za každý revizní T-kus o 5 m za každý 1 m prodloužení o 3 m					
Souosá přípojka k vedení spalin Ø 110 (Ø 100 pružná) v šachtě Příčný průřez šachty - kruhový: 200 mm - rohový: 180 x 180 mm systém nezávislý na vzduchu z místnosti	0020106374	max. souosá délka potrubí (vodorovná část) max. délka potrubí v šachtě	2 m plus 1 x koleno 87° a opěrné koleno Ø 110: 50 m Ø 100: 30 m	2 m plus 1 x koleno 87° a opěrné koleno Ø 110: 48 m Ø 100: 30 m	2 m plus 1 x koleno 87° a opěrné koleno Ø 110: 27 m Ø 100: 22 m
Při použití dodatečných kolen ve vodorovné části systému pro odvod spalin se maximální délka potrubí v šachtě snižuje takto: za každé koleno 87° o 4 m za každé koleno 45° o 3 m za každý revizní T-kus o 5 m za každý 1 m prodloužení o 3 m					

5.1 Maximální délky potrubí ecoTEC plus (pokrač. na další stránce)

5 Systémové podmínky

Prvky	Č. výr.		ecoTEC plus			
			VU INT 806/5-5	VU INT 1006/5-5	VU INT 1206/5-5	
<p>Souosá přípojka k vedení spalin Ø 110 (Ø 100 pružná) v šachtě</p> <p>Příčný průřez šachty - kruhový: 210 mm - rohový: 190 x 190 mm</p> <p>systém nezávislý na vzduchu z místnosti</p>	0020106374	<p>max. souosá délka potrubí (vodorovná část)</p> <p>max. délka potrubí v šachtě</p>	<p>2 m plus 1 x koleno 87° a opěrné koleno</p> <p>Ø 110: 50 m Ø 100: 30 m</p>	<p>2 m plus 1 x koleno 87° a opěrné koleno</p> <p>Ø 110: 50 m Ø 100: 30 m</p>	<p>2 m plus 1 x koleno 87° a opěrné koleno</p> <p>Ø 110: 29 m Ø 100: 24 m</p>	<p>Při použití dodatečných kolen ve vodorovné části systému pro odvod spalin se maximální délka potrubí v šachtě snižuje takto: za každé koleno 87° o 6 m za každé koleno 45° o 4 m za každý revizní T-kus o 8 m za každý 1 m prodloužení o 4 m</p>
<p>Souosá přípojka k vedení spalin Ø 110 (Ø 100 pružná)</p> <p>Příčný průřez šachty - kruhový: 220 mm - rohový: 200 x 200 mm</p> <p>systém nezávislý na vzduchu z místnosti</p>	0020106374	<p>max. souosá délka potrubí (vodorovná část)</p> <p>max. délka trubky DN 110 v šachtě</p>	<p>2 m plus 1 x koleno 87° a opěrné koleno</p> <p>Ø 110: 50 m Ø 100: 30 m</p>	<p>2 m plus 1 x koleno 87° a opěrné koleno</p> <p>Ø 110: 50 m Ø 100: 30 m</p>	<p>2 m plus 1 x koleno 87° a opěrné koleno</p> <p>Ø 110: 31 m Ø 100: 26 m</p>	<p>Při použití dodatečných kolen ve vodorovné části systému pro odvod spalin se maximální délka potrubí v šachtě snižuje takto: za každé koleno 87° o 6 m za každé koleno 45° o 4 m za každý revizní T-kus o 8 m za každý 1 m prodloužení o 4 m</p>
<p>Přípojka na vedení spalin na vnější stěně</p>	0020106375	<p>max. souosá délka potrubí až k přívodu vzduchu</p> <p>max. délka potrubí na vnější stěně</p>	<p>3 m plus 3 x koleno 87° a opěrné koleno</p> <p>50 m</p>	<p>3 m plus 1 x koleno 87° a opěrné koleno</p> <p>50 m</p>	<p>2 m plus 1 x koleno 87° a opěrné koleno</p> <p>29 m</p>	<p>Při použití dalších prodloužení/kolen v souosé části systému pro vedení spalin se maximální délka vedení spalin na vnější stěně snižuje takto: za každé koleno 87° o 5,3 m za každé koleno 45° o 3,2 m za každý revizní T-kus o 8 m za každý 1 m prodloužení o 3,2 m</p> <p>Při použití dodatečných kolen ve vedení spalin na vnější stěně se maximální délka snižuje takto: za každé koleno 87° o 1 m za každé koleno 45° o 0,5 m</p>
<p>Přípojka na vedení spalin DN 110 v šachtě</p> <p>Příčný průřez šachty min.: - kruhový: 170 mm - rohový: 150 x 150 mm</p> <p>systém závislý na vzduchu z místnosti</p>	0020106388	<p>max. celková délka potrubí (vodorovná část vedení spalin a vedení spalin v šachtě)</p>	<p>50,0 m plus 1 x koleno 87° a opěrné koleno</p>	<p>50,0 m plus 1 x koleno 87° a opěrné koleno</p>	<p>40,0 m plus 1 x koleno 87° a opěrné koleno</p>	<p>Při použití dodatečných kolen v systému pro odvod spalin se maximální délka potrubí snižuje takto: - za každé koleno 87° o 1,0 m - za každé koleno 45° o 0,5 m - za každý revizní T-kus o 2,5 m</p>

5.1 Maximální délky potrubí ecoTEC plus (pokračování)

5.2 Technické vlastnosti přívodu vzduchu/ odvodu spalin Vaillant pro plynová zařízení

Systémy přívodu vzduchu/odvodu spalin Vaillant mají tyto technické vlastnosti:

Technická vlastnost	Popis
Tepelná odolnost:	Nastavena na maximální teplotu spalin zařízení
Těsnost:	Nastavena na zařízení pro použití v budově i ve venkovním prostředí
Odolnost proti kondenzátu:	Ano, pro paliva plyn/olej
Odolnost proti korozi:	Nastavena na výhřevnost plynu/oleje
Vzdálenost od hořlavých hmot:	- Souosý přívod vzduchu/odvod spalin: není nutná žádná vzdálenost - Nesouosý odvod spalin: 5 cm
Místo instalace:	Podle návodu k instalaci
Chování při hoření:	Normálně hořlavý (podle EN 13501-1 třídy E)
Doba požární odolnosti:	Vnější trubky souosého systému nejsou hořlavé. Potřebnou dobu požární odolnosti zajišťují šachty uvnitř budovy.

5.2 Technické vlastnosti

5.3 Požadavky na šachtu pro přívod vzduchu/ odvod spalin

Systémy přívodu vzduchu/odvodu spalin Vaillant nemají žádnou požární odolnost (směr působení zvnějšku ven).

Je-li přívod vzduchu/odvod spalin veden částmi budovy, které vyžadují požární odolnost, je třeba namontovat šachtu. Šachta musí zajišťovat požární odolnost (směr působení zvnějšku ven), která je potřebná pro části budovy, kterými je veden odvod spalin. Potřebná požární odolnost musí mít příslušnou klasifikaci (uzavření prostoru a tepelná izolace) a splňovat stavebně technické požadavky. Dodržujte platná nařízení, předpisy a normy.

Stávající kouřovod, který byl používán pro odvod spalin, tyto požadavky zpravidla splňuje a může být použit jako šachta pro přívod vzduchu/odvod spalin.

Plynotěsnost šachty musí odpovídat třídě zkušební tlaku N2 podle EN 1443.

Stávající kouřovod, který byl používán pro odvod spalin, tyto požadavky zpravidla splňuje a může být použit jako šachta pro vedení vzduchu.

Je-li šachta použita pro přívod spalovacího vzduchu, musí být provedena a zejména izolována tak, aby se na vnější straně šachty nemohla srážet vlhkost, vznikající při ochlazení šachty studeným spalovacím vzduchem přicházejícím zvenku.

Stávající kouřovod, který byl používán pro odvod spalin, tyto požadavky zpravidla splňuje a může být bez dodatečné tepelné izolace použit jako šachta pro vedení vzduchu.

5.4 Poloha vyústění

Vyústění odvodu spalin proveďte tak, aby byl zajištěn bezpečný odvod a rozptýlení spalin a aby nemohly otvory (okna, větrací otvory a balkóny) znovu vnikat do budovy.

Poloha vyústění odvodu spalin musí vždy odpovídat platným mezinárodním, vnitrostátním a místním předpisům.

5.5 Odvod kondenzátu

Při odvodu kondenzátu do veřejného systému odpadních vod dodržujte místní předpisy.

Místní předpisy mohou stanovit jakost kondenzátu, který smí být vypouštěn do veřejného systému odpadních vod, např. na základě použití neutralizačního zařízení.

Pro odvod kondenzátu používejte pouze potrubní materiál odolný proti korozi.

5.6 Průběh přívodu vzduchu/odvodu spalin v budově

Přívod vzduchu/odvod spalin by měl odpovídat nejkratší a nejpřímější vzdálenosti mezi zařízením a vyústěním odvodu spalin. Nezařazujte více kolen bezprostředně za sebou.

Přívod vzduchu/odvod spalin instalujte odděleně od vedení pitné vody. Vedení pitné vody musí být z hygienických důvodů chráněna proti nepřipustnému ohřevu.

Odvod spalin musí být možné v celé délce kontrolovat a v případě potřeby čistit.

Přívod vzduchu/odvod spalin musí být možné demontovat bez rozsáhlejší manipulace (žádné náročné sekání drážek v obytném prostoru, nýbrž sešroubované kryty). Je-li vedení instalováno v šachtách, je jednoduchá demontáž zpravidla zaručena.

6 Montáž svislého prostupu střechou

6 Montáž svislého prostupu střechou

6.1 Pokyny k montáži



Můžete také použít prostupy střechou ze systému odvodu spalin na vnější stěnu (nerez).



Pozor! **Nebezpečí poškození zařízení!**

Z odvodu kanálu se uvolňuje velmi vlhký vzduch. Ten ve vzduchovém potrubí kondenzuje a může poškodit zařízení.

► Dodržujte minimální vzdálenosti uvedené na (→ obr. 6.1).

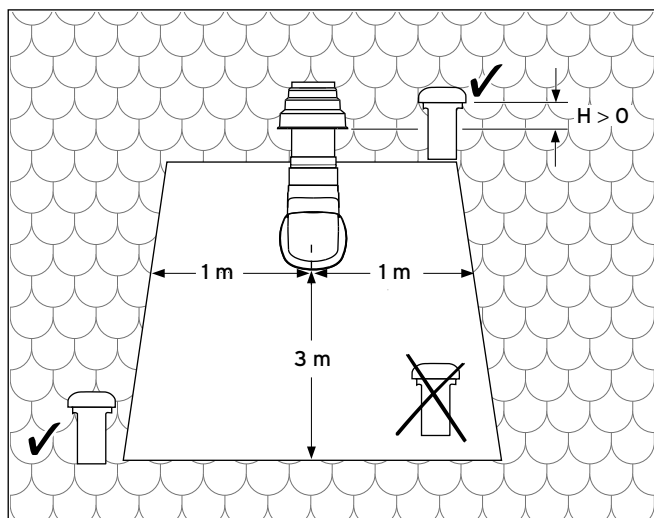

6.1 Místo montáže prostupu střechou

6.2 Montáž prostupu střechou

6.2.1 Prostup střechou černý nebo červený

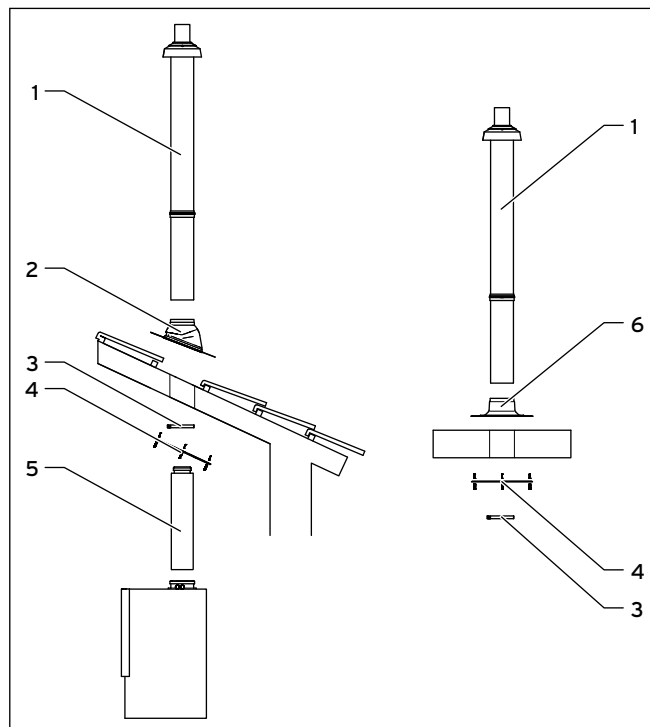

6.2 Montáž prostupu střechou



Montáž je popsána na příkladu šikmé střechy. U ploché střechy použijte namísto univerzální průchodky (2) manžetu pro plochou střechu (6).

- Univerzální střešní průchodku (2) namontujte do střechy.
- Nastavte horní díl prostupu střechou pro svislé uchycení prostupu střechou.
- Svislý vstup střechou (1) nasadte shora do střešní průchodky pro šikmou střechu (2) nebo do manžety pro plochou střechu. Dešťová manžeta a horní díl střešní průchodky musí do sebe bezpečně zasahovat, aby zachycovaly déšť.
- Prostup střechou vyrovnejte svisle a upevněte třmenem (3) ke krokvi nebo stropu.
- Mezeru mezi vstupem střechou a konstrukcí střechy nebo stropu tepelně izolujte.
- Našroubujte manžetu (parní uzávěr) (4) na strop. Pro lepší utěsnění je možno mezi přírubu a strop použít silikonový tmel.

Prostup střešou můžete zkrátit podle potřeby.



Vnější a vnitřní trubku zkracujte vždy o stejnou délku.

Teleskopické prodloužení (5) umožňuje jednoduché spojení mezi vstupem střešou a přípojkou zařízení. Teleskopické prodloužení má max. použitelnou délku 500 mm. Nemusí se zkracovat, protože se do prostupu střešou zasouvá teleskopicky.

- Zasuňte teleskopické prodloužení do prostupu střešou.
- Podle potřeby trubku kouřovodu zkrat'te.
- Trubku kouřovodu nasuňte hrdlem na trubku kouřovodu vstupující střešou.
- Nasuňte trubku kouřovodu do prostupu střešou.
- Nasuňte trubku kouřovodu shora do přípojky zařízení.
- Vytáhněte teleskopické prodloužení z prostupu střešou.
- Teleskopické prodloužení nasad'te do hrdla přípojky zařízení.
- Podle potřeby použijte sousá prodloužení a kolena.
- Každé připojovací místo zajistěte pojistným šroubem, jak je popsáno v → **kap. 13.1**.

6.2.2 Prostup střešou nerez

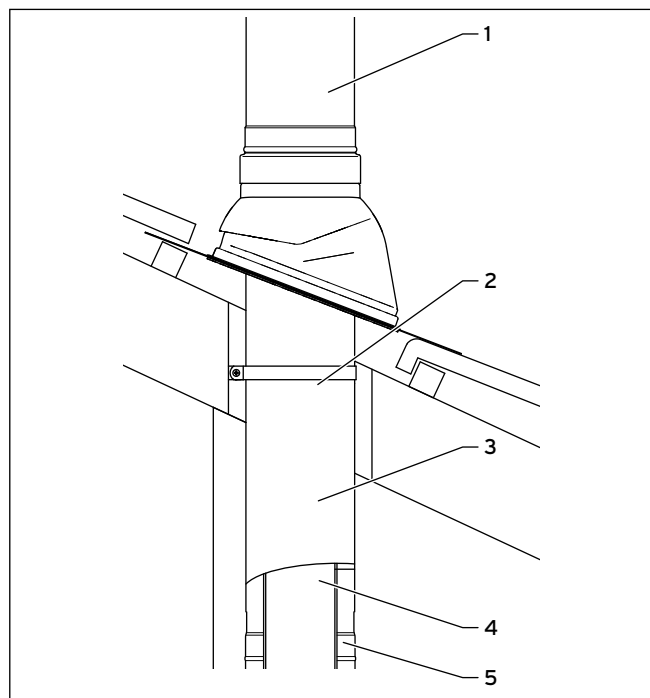

6.3 Prostup střešou nerez

Legenda

- 1 Prostup střešou
- 2 Upevňovací třmen
- 3 Vnější trubka prostupu střešou
- 4 Vnitřní trubka prostupu střešou
- 5 Připojovací hrdlo

Při zkracování prostupu střešou musíte odstranit připojovací hrdlo.

- Vytáhněte připojovací hrdlo (5) z vnější trubky (3). Připojovací hrdlo již není potřebné.
- Zkrat'te vnější trubku a trubku kouřovodu o stejnou délku.
- Prostup střešou nasad'te na střešní průchodku pro šikmou střešou nebo na manžetu pro plochou střešou.
- Na horním konci prostupu střešou namontujte díl pro přívod vzduchu, koncovku vyústění a potřebné svěrné objímky. Pro díl pro přívod vzduchu a koncovku vyústění musíte použít č. výr. 0020106375.
- Namontujte upevňovací třmen prostupu střešou na střešní krokve nebo na strop.



V oblasti nad střešou se řiďte → **kap. 10** (prostup střešou u systému na vnější stěně).

- Pokračujte způsobem popsaným v → **kap. 6.2.1** (prostup střešou černý nebo červený).

7 Montáž sousé přípojky k systému přívodu vzduchu/odvodu spalin

Potřebujete minimálně:

- čisticí T-kus 87° Ø 110/160 mm (č. výr. 0020106383)
- prodloužení Ø 110/160 mm (č. výr. 0020106385)



Nebezpečí! **Nebezpečí otravy unikajícími spalinami!**

Stojící kondenzát může poškodit těsnění vedení spalin.

- Vodorovné trubky kouřovodu pokládejte se spádem 3° dovnitř. 3° odpovídají spádu cca 50 mm na metr délky trubky.



Nebezpečí! **Nebezpečí otravy unikajícími spalinami!**

Při přetlaku ve svislé části vedení spalin mohou spaliny proudit do neprovozovaného zařízení. Zařízení nejsou vhodná a testovaná pro tento druh provozu.

- Proveďte zkoušku funkčnosti svislého vedení spalin podle EN 13384 s údaji teploty a hmotnostního proudu spalin z návodu k instalaci zařízení.



Nebezpečí! **Nebezpečí zranění poškozenými částmi stavby!**

Statická a požárně technická funkce stěny šachty může být ovlivněna a může dojít k ohrožení osob.

- Přímo na stěnu šachty systému přívodu vzduchu/odvodu spalin nemontujte žádná upevnění pomocí šroubů, hmoždinek atd.
- Upevnění montujte na přízdívku nebo postranně na stěnu.
- Dodržujte pokyny výrobce systému přívodu vzduchu/odvodu spalin.

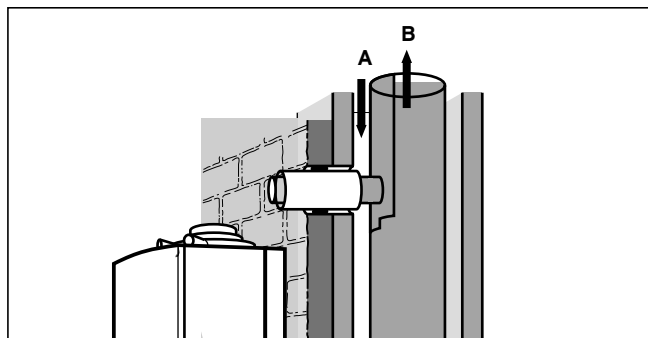

7.1 Zkrácení délky trubky kouřovodu a nasazení vzduchového potrubí

Legenda

- A Vzduch
- B Spaliny

- Na systému přívodu vzduchu/odvodu spalin instalujte přípojku podle rozměrů v → **kap. 3**. Tyto rozměry umožňují postranní instalaci zařízení nebo instalaci bezprostředně na přízdívce.

Keramické systémy přívodu vzduchu/odvodu spalin jsou většinou vybaveny gumovým těsnícím hrdlem a na přípojce vzduchu mají doraz trubky.

- Oddělte hrdlo na trubce kouřovodu, abyste mohli trubku zasunout do těsnění.
- Vzduchové potrubí zasuňte do hrdla systému přívodu vzduchu/odvodu spalin.
- Nasad'te trubku kouřovodu do hrdla odvodu spalin systému přívodu vzduchu/odvodu spalin. Dbejte na to, aby při další montáži prvků nebyla trubka kouřovodu zasunuta do šachty odvodu spalin.

Kovové systémy přívodu vzduchu/odvodu spalin mají na odvodu spalin válcové objímky. V tomto případě nasad'te sousou trubku kouřovodu s hrdlem.



U šachet přívodu vzduchu/odvodu spalin bez hrdla musíte vzduchové potrubí upevnit maltou a šachtu uzavřít.

- Namontujte vodorovné vedení spalin (→ **kap. 13**).

8 Montáž vedení spalin v šachtě

8.1 Všeobecné pokyny pro vyústění šachty vedení spalin vedle jiného systému pro odvod spalin

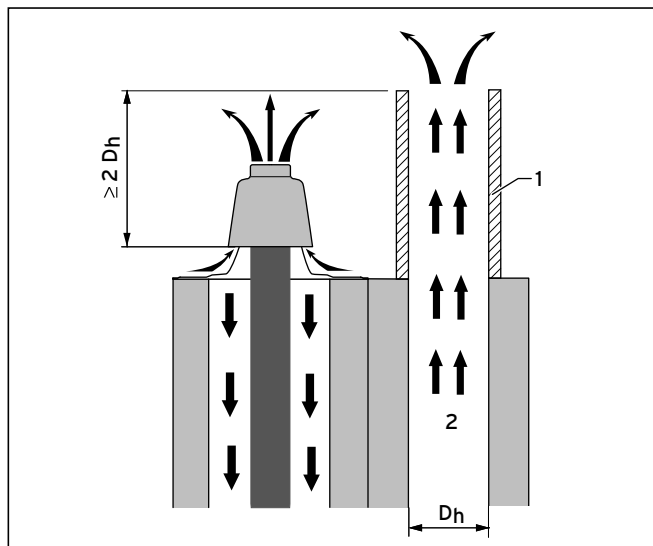

8.1 Vedení spalin v šachtě vedle jiného systému pro odvod spalin, který nemusí být odolný proti vyhoření sazí

Legenda

- 1 Komínový nástavec
- 2 Spaliny

Výška nástavce se řídí průměrem sousedního systému pro odvod spalin a nastavení musí být provedeno podle

→ **obr. 8.1.**

Nástavce ke zvýšení systému pro odvod spalin dodávají různé firmy v oboru komínové techniky.

Pokud sousední systém pro odvod spalin není možné zvýšit, musí být zařízení provozováno jako systém závislý na vzduchu z místnosti.



Pozor!

Nebezpečí poškození odvodu spalin vyhořením sazí v sousedním kouřovodu!

Vyústění vedení spalin může být poškozeno účinkem tepla ze sousedního kouřovodu (kouřovody jsou systémy pro odvod spalin u spotřebičů na tuhá paliva, odolné proti vyhoření sazí).

- Vyústění proveďte s použitím jedné z následujících možností.

Provedení vyústění 1

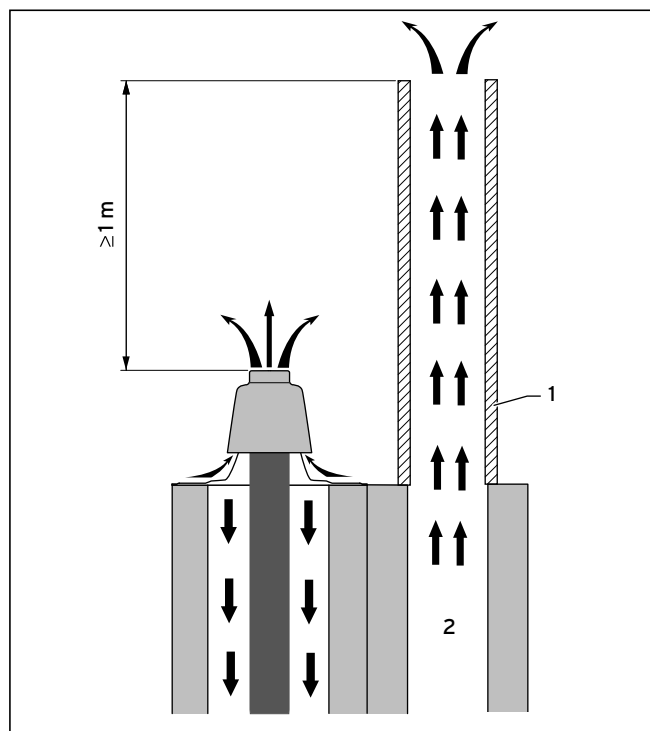

8.2 Výška komínu nad vedením spalin z PP - systém nezávislý na vzduchu z místnosti

Legenda

- 1 Komínový nástavec
- 2 Spaliny

- Zvyšte kouřovod s použitím prodloužení odolného proti vyhoření sazí tak, aby přesahoval kouřovod pro vedení spalin z PP nejméně o 1 m.

8 Montáž vedení spalin v šachtě

Provedení vyústění 2

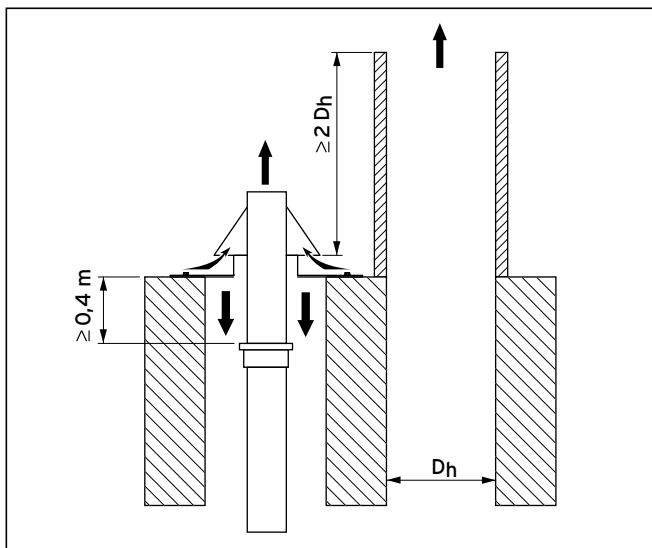

8.3 Výška kouřovodu nad vedením spalin z PP s vyústěním z nerez - systém nezávislý na vzduchu z místnosti

- Vytvořte vyústění vedení spalin z nehořlavých dílů až do 0,4 m pod vyústěním šachty.
- Zvyšte kouřovod podle → **obr. 8.3.**

Provedení vyústění 3

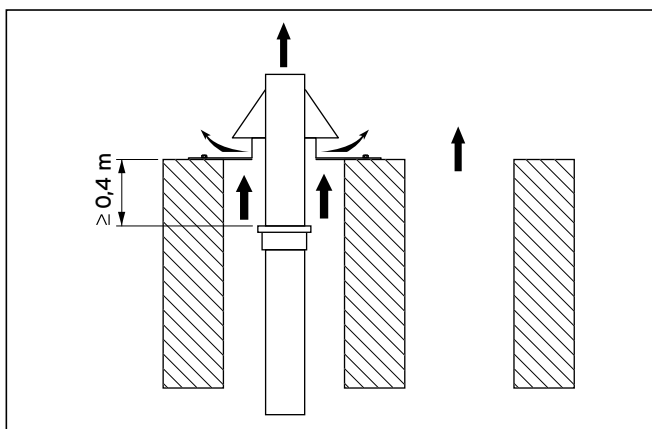

8.4 Výška kouřovodu nad vedením spalin z PP s vyústěním z nerez - systém závislý na vzduchu z místnosti

- Vytvořte vyústění vedení spalin z nehořlavých dílů až do 0,4 m pod vyústěním šachty.
- Provozujte zařízení jako systém závislý na vzduchu z místnosti.

8.2 Montáž pevného vedení spalin

8.2.1 Schéma systému

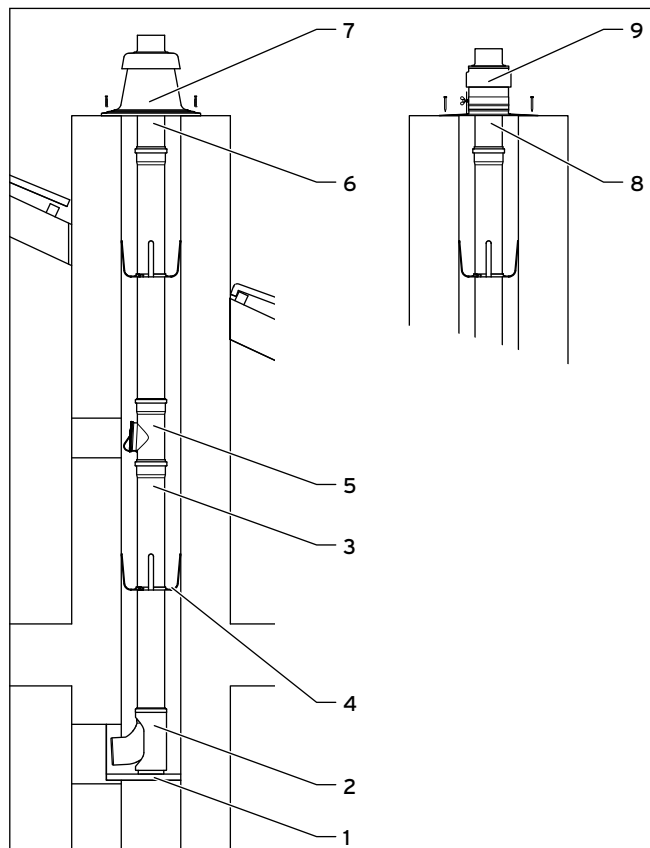

8.5 Schéma systému vedení spalin v šachtě

Legenda:

- 1 Montážní lišta
- 2 Opěrné koleno
- 3 Prodloužení
- 4 Distanční držák
- 5 Čisticí T-kus
- 6 Trubka kouřovodu černá
- 7 Kryt šachty PP
- 8 Trubka kouřovodu nerez
- 9 Kryt šachty nerez

8.2.2 Montáž vedení spalin

Pokyny k montáži



Nebezpečí!
Nebezpečí poškození vedení spalin vyhořením sazí v sousedním kouřovodu!

Vedení spalin může být poškozeno účinkem tepla ze sousedního kouřovodu (kouřovody jsou systémy pro odvod spalin u spotřebičů na tuhá paliva, odolné proti vyhoření sazí).

- Zajistěte, aby vzdálenost vnitřní plastové trubky od vnitřní strany šachty v oblasti trubky byla minimálně 25 mm a v oblasti hrdla minimálně 15 mm.



Nebezpečí!
Nebezpečí otravy unikajícími spalinami!

Tuky na minerální bázi mohou poškodit těsnění.

- Pro usnadnění montáže používejte výhradně dodaný kluzný prostředek.
- Těsnění a zasouvání konce trubky mírně potřete.

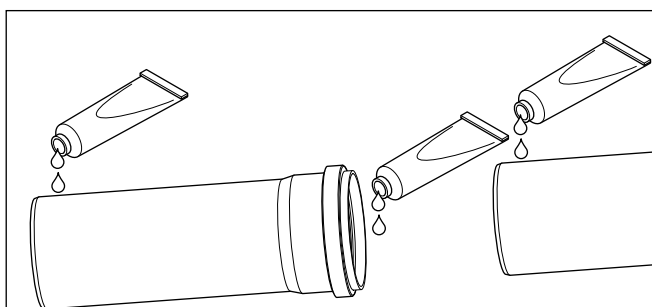

8.6 Těsnění a zasouvání konce trubky potřete kluzným prostředkem

- Nepoužívejte žádná poškozená těsnění.

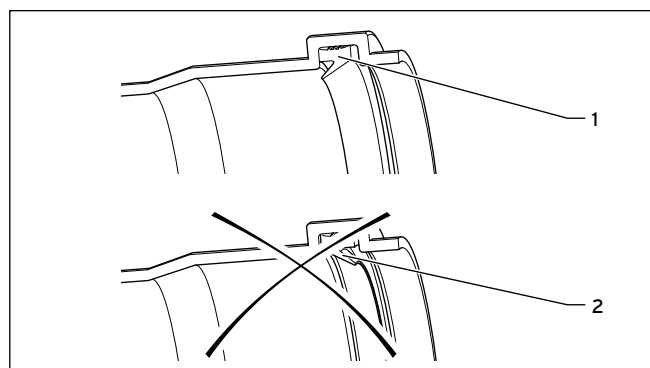

8.7 Správné uložení těsnění (1), nesprávné uložení těsnění (2)

- Při montáži trubek bezpodmínečně dodržujte správné uložení těsnění:
 Hrana těsnění musí směřovat dovnitř (1). Nesmí směřovat ven (2).
- Odstraňte ostré hrany na trubce.

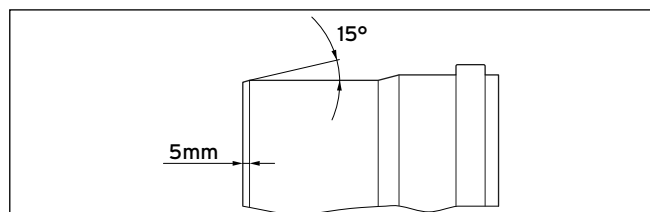

8.8 Zkosení trubky

- Před montáží trubky zkoste její hrany, aby nedošlo k poškození těsnění. Přitom dodržte úhel 15° a šířku zkosení 5 mm.
- Odstraňte ostré hrany.
- Nemontujte vyboulené nebo jiným způsobem poškozené trubky.



Dbejte na to, aby trubky byly na místo montáže přepravovány jen v originálním obalu.

Při teplotě pod 0°C je třeba trubky před zahájením montáže ohřát.

8 Montáž vedení spalin v šachtě

Montáž opěrného kolena a trubky kouřovodu

Minimální rozměry šachty pro vestavbu základní sady musí být:

u systému nezávislého na vzduchu z místnosti:

→ **kap. 5.1:** Maximální přípustné délky potrubí

u systému závislého na vzduchu z místnosti:

150 mm x 150 mm (plocha průřezu) nebo
Ø 170 mm u kruhové šachty

► Dodržujte maximální přípustné délky potrubí odvodu spalin (→ **kap. 5.1**).



Nebezpečí!

Nebezpečí otravy unikajícími spalinami!

Při nedostatečném spádu zůstává v hrdlech kondenzát, který narušuje těsnění. Následkem vadného těsnění mohou unikat spaliny.

► Místo instalace v šachtě zvolte tak, aby trubka kouřovodu měla spád 3° směrem k zařízení (3° odpovídají spádu cca 50 mm na metr délky trubky).

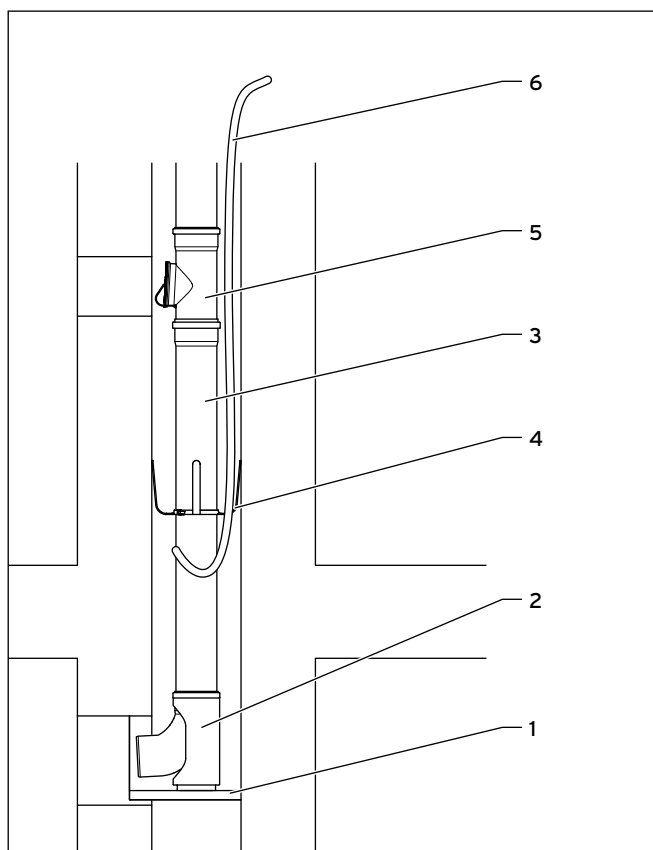

8.9 Montáž opěrného kolena a vložení trubky kouřovodu do šachty



Pozor!

Nebezpečí poškození částí stavby!

Při provozu závislém na vzduchu z místnosti může při špatně sesazeném kouřovodu docházet k úniku spalin a k provlhnutí šachty. Šachta proto musí být větrána, aby se uniklé množství spalin odvedlo do okolí.

► Vytvořte otvor pro přívod vzduchu na spodním konci šachty (o příčném průřezu nejméně 140 cm²).

► Otvor zakryjte mřížkou přívodu vzduchu.

- Stanovte místo instalace odvodu spalin v šachtě.
- Vytvořte tak velký prostup, aby byl k dispozici dostatek místa pro montáž.
- Vyvrtejte otvor (Ø 10 mm) do zadní stěny šachty.
- Opěrné koleno (2) spolu s montážní lištou (1) nasadte tak, aby trubka kouřovodu ležela uprostřed šachty.
- Vyrovnajte otvor profilu U z důvodů stability směrem dolů.



Existují také montážní lišty s délkou 500 mm.

Opěrné koleno může být postaveno také na opěrné trubce (→ **kap. 8.2.6**).

Montáž vedení spalin na opěrné koleno

► Ve vzdálenostech max. 2 m nasuňte distanční držáky (4) na odvod spalin (→ **obr. 8.9**).

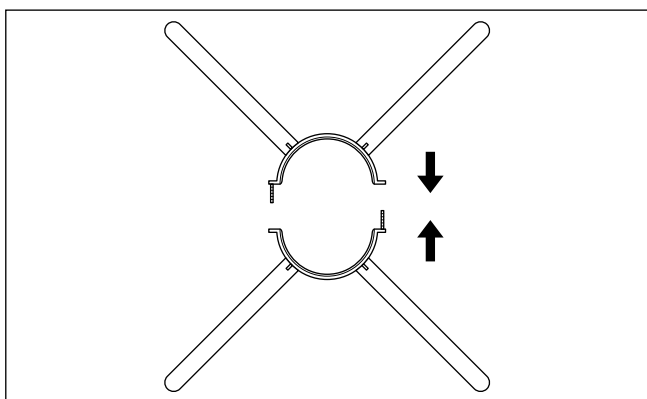

8.10 Montáž distančních držáků

► Na dolním konci první trubky kouřovodu (3) upevněte lano (6) (→ **obr. 8.9**).

- Spust'te první trubku kouřovodu (3) pomocí lana (6) dolů tak daleko, až bude možno nasadit další trubku kouřovodu (5) (→ obr. 8.9).

Pamatujte, že strana trubky kouřovodu s hrdlem musí vždy směřovat nahoru.

Opakujte sesazování trubek kouřovodu tak dlouho, až budete moci nejspodnější trubku nasadit do opěrného kolena.

- Trubky kouřovodu nasazujte do hrdla až nadoraz.
- Na vhodném místě namontujte revizní T-kus, jestliže vedení spalin není možno kontrolovat ze strany vyústění šachty.

Pokud jsou v šachtě nutná kolena:

- namontujte koleno 15° nebo 30°.



Za každým kolenem musí být, pokud možno co nejbliž kolenu, instalován revizní T-kus.

8.2.3 Montáž šachtového nástavce



Pozor!
Nebezpečí poškození v důsledku tepelné dilatace!

Při tepelné dilataci vedení spalin z PP se může vyústění vedení spalin dočasně nadzvednout až o 20 cm!

- Zajistěte, aby byl k dispozici potřebný volný prostor nad krytem.



Pozor!
Nebezpečí poškození zařízení spalinami nebo částicemi nečistot!

Nasávané spaliny nebo částice nečistot mohou spalovací zařízení poškodit nebo způsobit závady. Jestliže je vyústění vedení spalin pro zařízení nezávislé na vzduchu z místnosti v bezprostřední blízkosti jiného systému pro odvod spalin, mohou být nasávané spaliny nebo částice nečistot.

- Zvyšte sousední systém pro odvod spalin pomocí vhodného nástavce.

8.2.4 Montáž šachtového nástavce z PP

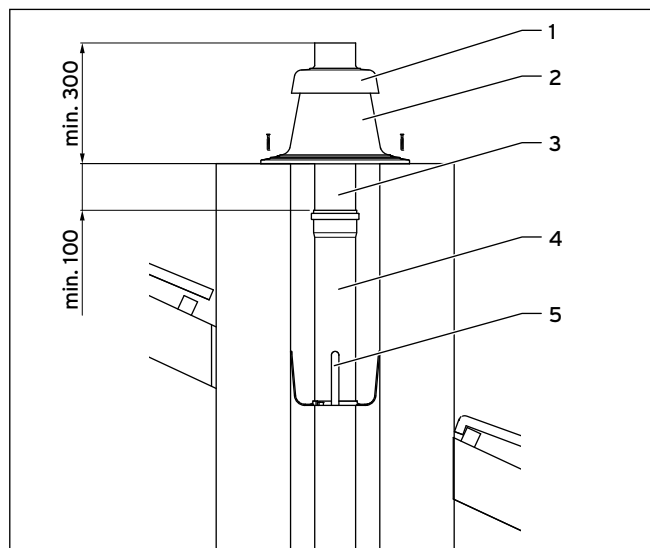

8.11 Montáž šachtového nástavce z PP

Horní trubka kouřovodu (3) musí být odolná proti slunečnímu záření.

- Namontujte černou trubku kouřovodu z plastu, která je součástí dodávky sady šachtové přípojky.



Černá plastová trubka musí nejméně 300 mm vyčnívat přes stěnu šachty a přečnívat minimálně 100 mm do šachty.

- Odstraňte lano ze šachty.
- Šachtový nástavec (2) nasuňte na černou plastovou trubku (3).
- Šachtový nástavec upevněte pomocí hmoždinek a šroubů na stěnu šachty.
- Přitom zajistěte horní kryt pomocí zadního odvětrání (1) k nástavci šachty (2).

8 Montáž vedení spalin v šachtě

8.2.5 Montáž šachtového nástavce z nerez

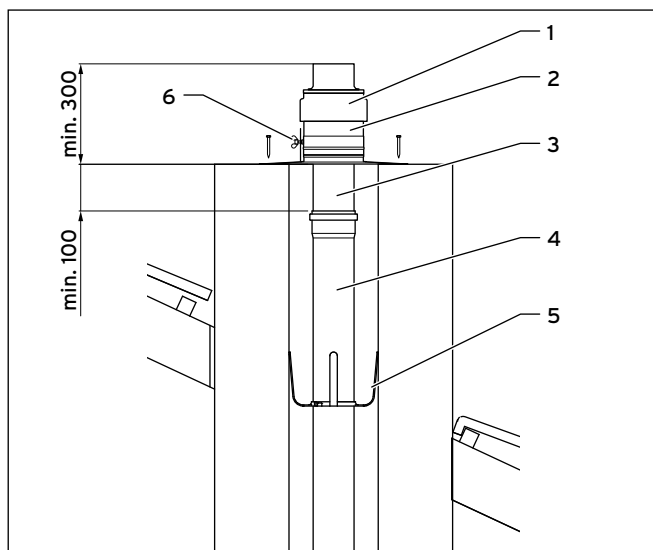

8.12 Montáž šachtového nástavce

Horní trubka kouřovodu (3) musí být odolná proti slunečnímu záření.

- Namontujte trubku kouřovodu z nerez.



Trubka kouřovodu z nerez musí nejméně 300 mm vyčnívat přes stěnu šachty a přecházet minimálně 100 mm do šachty.

- Odstraňte lano ze šachty.
- Utěsněte okraj vyústění silikonem.
- Šachtový nástavec (2) nasuňte na trubku kouřovodu z nerez (3).
- Šachtový nástavec upevněte pomocí hmoždinek a šroubů na stěnu šachty.
- Přitom zajistěte horní kryt se zadním odvětráním (1) pomocí přiloženého pojistného lanka na některém upevňovacím šroubu.
- Dbejte na to, aby horní kryt (1) s křídlovým šroubem (6) byl zajištěn na šachtovém nástavci (2).

8.2.6 Montáž vedení spalin na opěrnou trubku

Vedení spalin v šachtě může být místo na montážní lištu namontováno na opěrnou trubku.

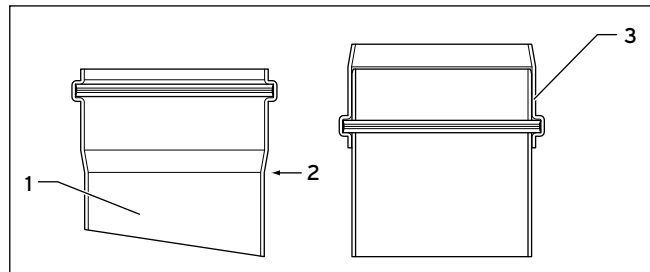

8.13 Montáž opěrné trubky

- Prořízněte vedení spalin (1) v místě označení (2).
- Odříznuté hrdlo (3) nasuňte obráceně zpět na trubku kouřovodu.

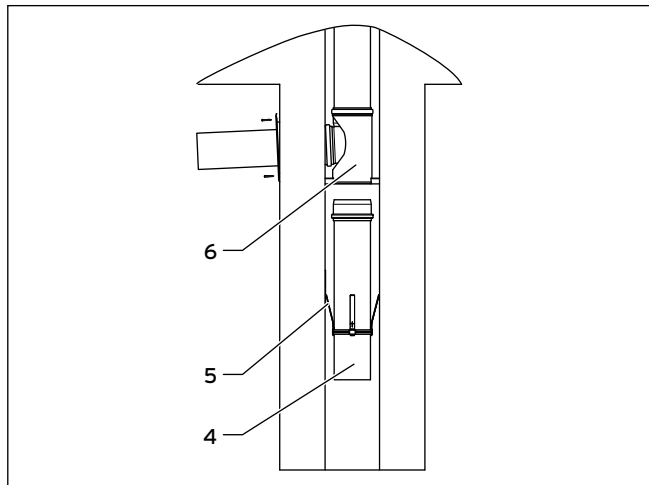

8.14 Montáž opěrné trubky do šachty

- Přizpůsobte délku opěrné trubky mezi dnem šachty a opěrným kolenem.
- Namontujte distanční držák (5) na opěrnou trubku.
- Opěrnou trubku (4) s odříznutým hrdlem nahoru nasadte na základ šachty.
- Usadte opěrné koleno (6) na opěrnou trubku (4).

8.3 Montáž pružného vedení spalin

8.4 Rozsah dodávky

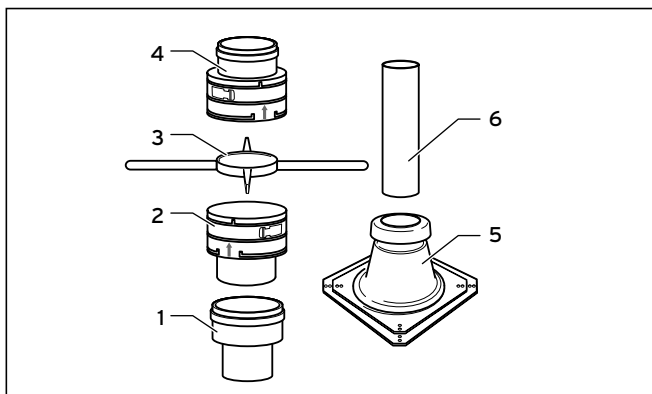

8.15 Pružné vedení spalin, sada 1: č. výr. 303 516

Sada (č. výr. 303516) obsahuje:

- 1 přechodku 80 - 100
- 2 objímku
- 3 montážní kříž
- 4 spojku s hrdlem
- 5 šachtový nástavec (patka)
- 6 trubku vyústění

8.5 Montáž pružného vedení spalin

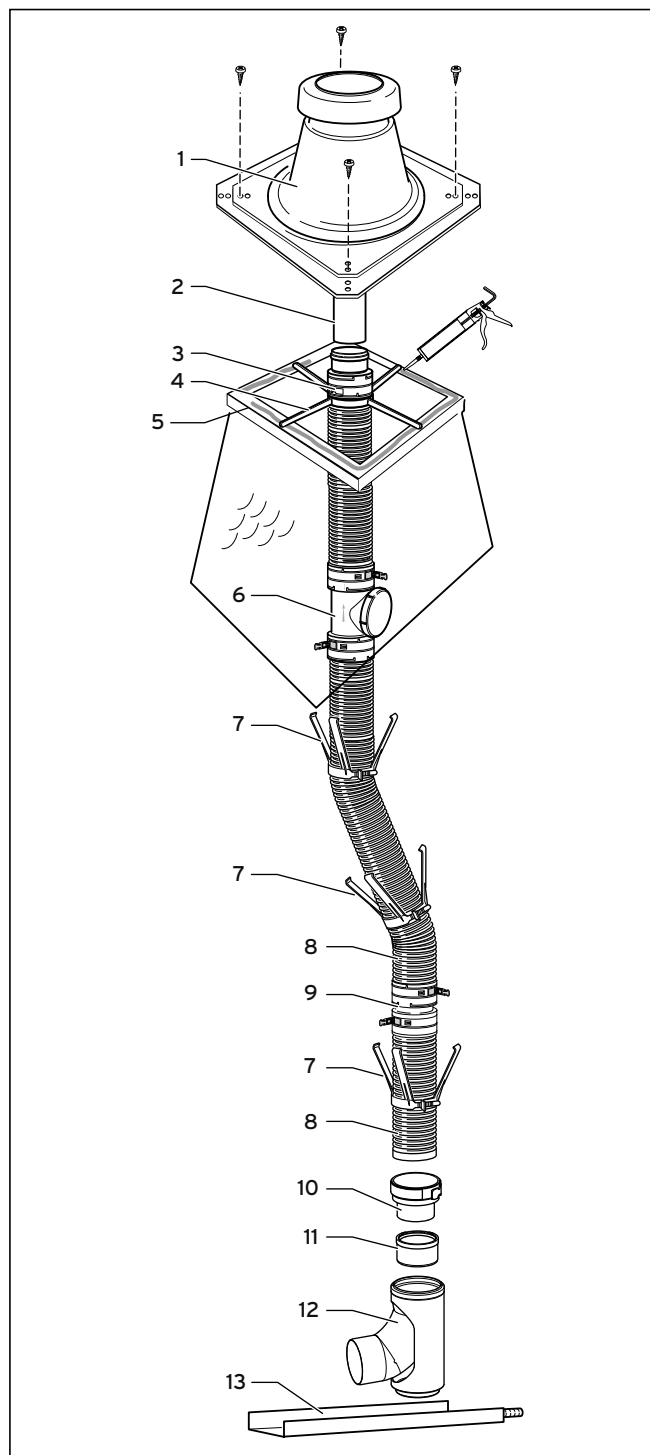

8.16 Uspořádání systému pružného vedení spalin

- V prostoru instalace určete místo instalace vedení spalin a připravte dostatečně velký průstup.

8 Montáž vedení spalin v šachtě



Nebezpečí!

Nebezpečí otravy unikajícími spalinami!
Stojící kondenzát může poškodit těsnění vedení spalin.

- Vodorovné trubky kouřovodu pokládejte se spádem 3° dovnitř. 3° odpovídají spádu cca 50 mm na metr délky trubky.

- Do zadní stěny šachty vyvrtejte otvor a nasadte montážní lištu (13).
- Určete celkovou délku pružného vedení spalin (8) od vyústění šachty (5) k opěrnému kolenu (12).



Chcete-li namontovat čistící prvek, určete délku pružného vedení spalin od čistícího prvku k opěrnému kolenu a od vyústění šachty k čistícímu prvku.

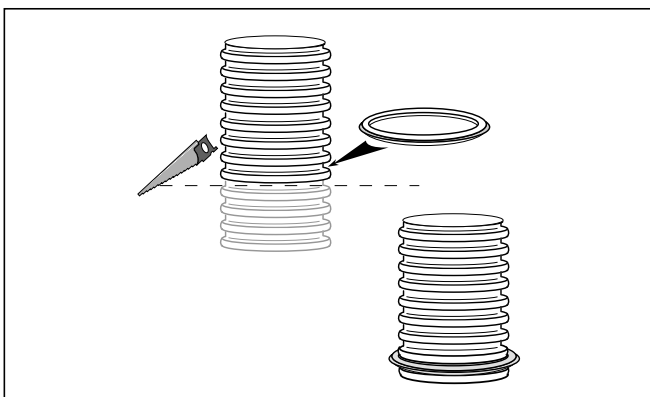

8.17 Zkrácení pružného vedení spalin a montáž těsnění

- Zkraťte vedení spalin pilou nebo nůžkami v drážce na potřebnou délku.



Celkovou délku nejprve určete pouze přibližně. Bezpečnostní přírůstek u rovné šachty: minimálně 50 cm, u šachty s vyosením: minimálně 70 cm na vyosení. Pružné vedení spalin zkraťte teprve po upevnění vedení spalin ve vyústění šachty.

- Podle potřeby namontujte spojovací a čistící prvky (→ obr. 8.28 a 8.29).
- Potom namontujte těsnění v nejspodnější nepoškozené drážce vedení spalin (→ obr. 8.17).

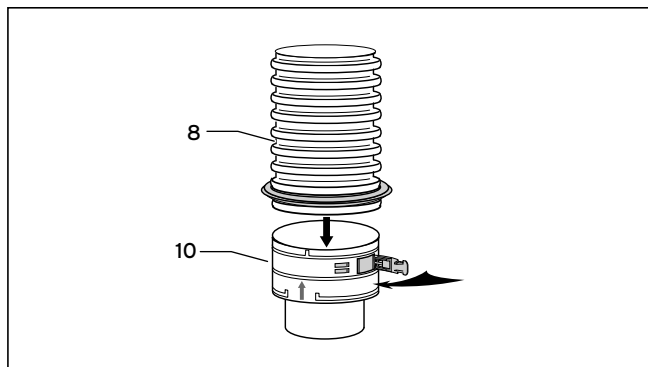

8.18 Objímka s pružným vedením spalin

- Nasuňte dolní konec vedení spalin (8) až nadoraz do objímky (10).
- Upevněte objímku zacvakávacími uzávěry (→ obr. 8.18).
- Distanční držáky (7, → obr. 8.16) namontujte na vedení spalin ve vzdálenosti maximálně 2 m.



Pozor!

Nebezpečí poškození vedení spalin!

Ostré hrany v šachtě mohou vedení spalin poškodit.

- Vedení spalin by měly šachtou protahovat dvě osoby.

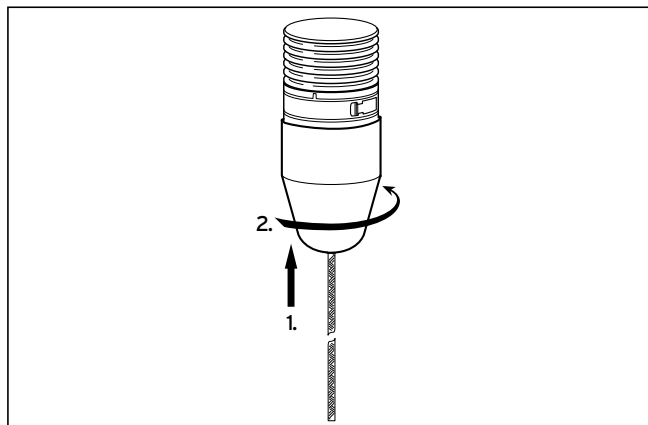

8.19 Upevnění montážní pomůcky

- Upevněte montážní pomůcku na objímku. V žádném případě se nepokoušejte protahovat pružné vedení spalin šachtou bez montážní pomůcky!
- Vedení spalin zasouvejte do šachty shora, s lanem montážní pomůcky napřed. Jedna osoba musí u vyústění šachty dbát na to, aby bylo vedení spalin stále vedeno středem, aby se zabránilo mechanickému poškození. Druhá osoba uchopí lano montážní pomůcky v prostoru instalace zařízení a protahuje vedení spalin s montážní pomůckou šachtou.

- Po zavedení pružného vedení spalin do šachty montážní pomůcku demontujte.

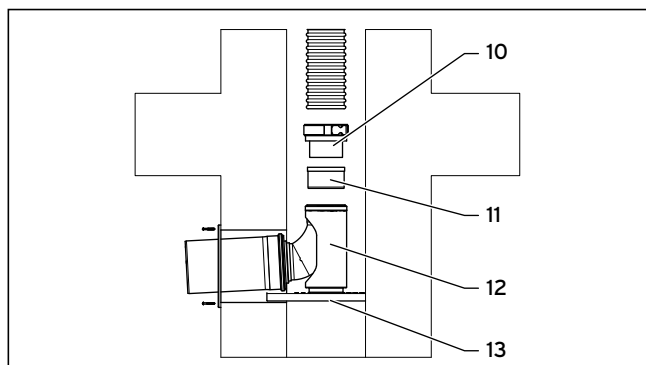

8.20 Sousá přípojka k pružnému vedení spalin

- Nasad'te opěrné koleno (12) na montážní lištu (13).
- Nasad'te přechodku 100 - 110 (11) č. výr. 0020106393 do opěrného kolena. Přechodku 80 - 100, která je součástí sady č. výr. 303616, nepotřebujete.
- Nasad'te objímku (10) v dolní části vedení spalin do přechodky (11).
- Namontujte sousou šachtovou přípojku.

8.6 Montáž krytu šachty



Pozor!

Nebezpečí poškození zařízení!

Nasávané spaliny nebo částice nečistot mohou spalovací zařízení poškodit nebo způsobit závady. Jestliže je vyústění vedení spalin pro zařízení nezávislé na vzduchu z místnosti v bezprostřední blízkosti jiného systému pro odvod spalin, mohou být nasávané spaliny nebo částice nečistot.

- Zvyšte sousední systém pro odvod spalin pomocí vhodného nástavce (→ kap. 8.1.)

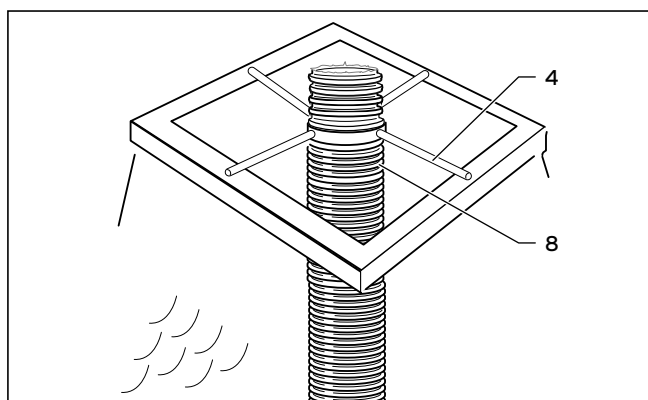

8.21 Zkrácené pružné vedení spalin

- Nasad'te montážní kříž (4) nad vedením spalin (8) na stěnu šachty.
- Potom zkrat'te pružné vedení spalin pilou nebo nůžkami v drážce tak, aby nad montážní kříž (4) patky vystupovaly čtyři až pět drážek.

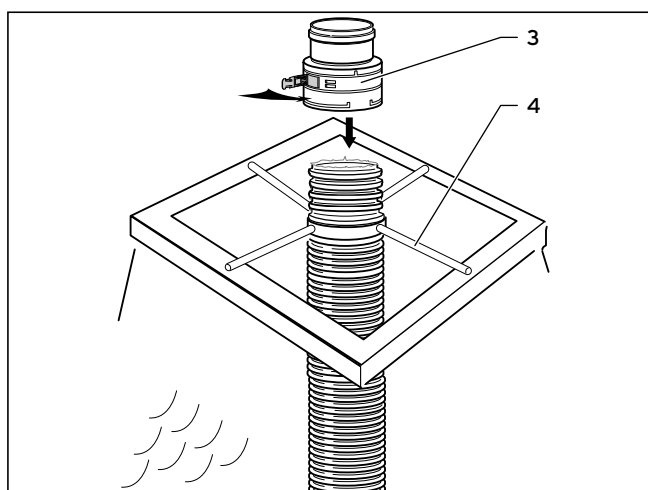

8.22 Montáž spojky

8 Montáž vedení spalin v šachtě

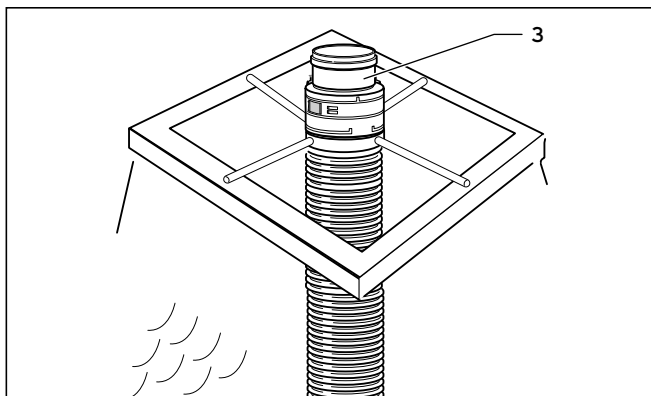

8.23 Spojka s pružným vedením spalin

- ▶ Do nejvyšší nepoškozené drážky vedení spalin namontujte těsnění.
- ▶ Spojku s hrdlem (3) nasuňte až nadoraz na vedení spalin a upevněte ji zacvakávacími uzávěry. Vedení spalin visí v montážním kříží.

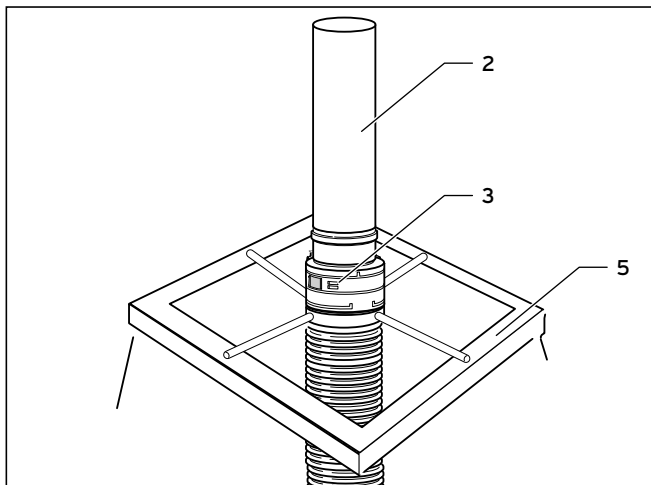

8.24 Montáž trubky vyústění

- ▶ Trubku vyústění (2) zasuněte do spojky (3).

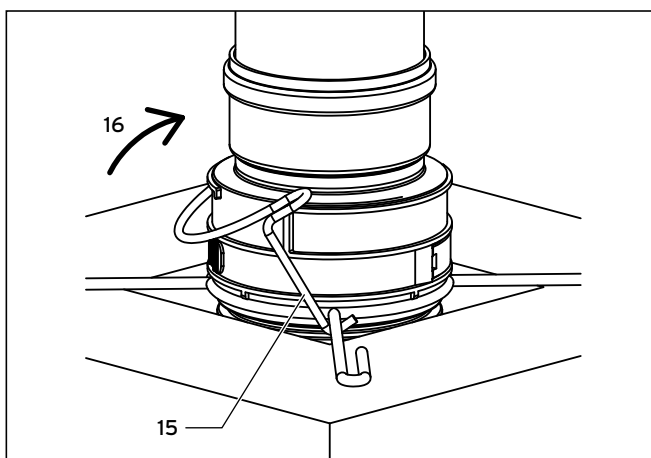

8.25 Upevnění trubky vyústění

- ▶ Je-li trubka vyústění nakřivo, upevněte spojku třmenem k montážnímu kříží.



Třmen musíte umístit na straně, k níž má trubka vyústění směřovat.

- ▶ Upínací hák (15) připevněte k montážnímu kříží.
- ▶ Nasuňte upínací hák na přípojku (16).
- ▶ Okraj šachty (5, → obr. 8.24) utěsněte silikonem.

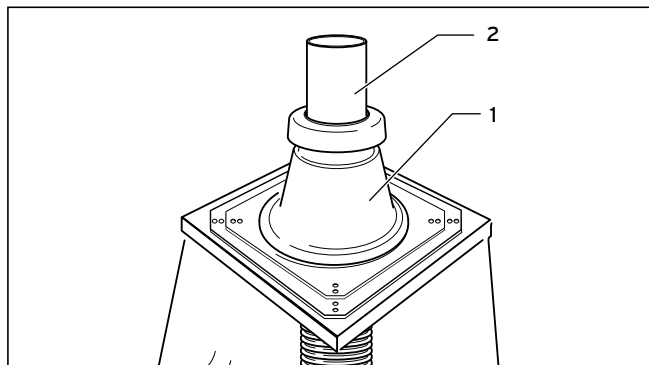

8.26 Montáž šachtového nástavce

- ▶ Nasadte šachtový nástavec (1) na trubku vyústění (2) a posadte jej na šachtu.

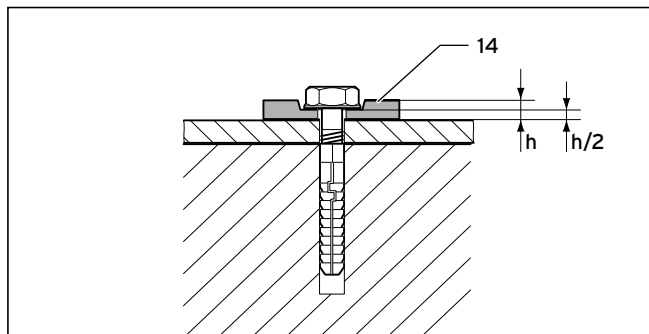

8.27 Upevnění s pružnými podložkami

- ▶ Upevněte šachtový nástavec (1) čtyřmi šrouby.



Bezpodmínečně použijte čtyři pružné podložky (14), abyste umožnili vyrovnávání rozpínání materiálu. Podložky stlačte o 50 %.



Podle potřeby můžete patku šachtového nástavce oříznout pilou.

Nasazení spojovacích a čisticích prvků



Nebezpečí!
Nebezpečí otravy unikajícími spalinami!
 Stojící kondenzát může poškodit těsnění.
 ► Dbejte na směr montáže čisticího a spojovacího prvku (značka), aby nebyla těsnění poškozena stojícím kondenzátem!

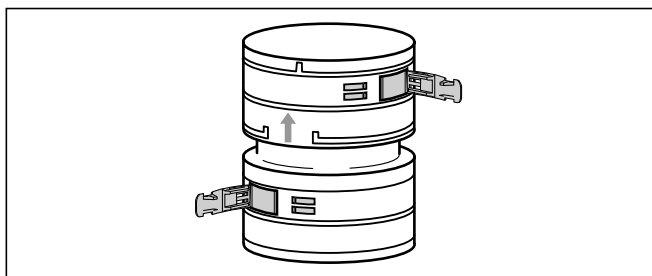

8.28 Spojovací prvek (č. výr. 303518)

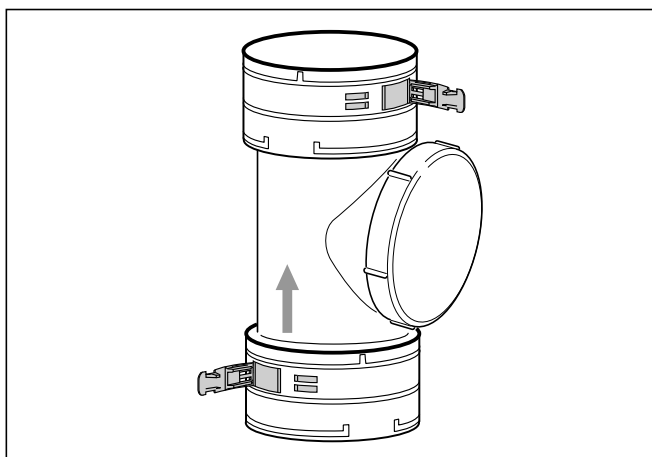

8.29 Čisticí prvek (č. výr. 303517)



Namísto montáže jediného kusu pro celkovou délku pružného vedení spalin můžete použít více dílů a spojit je spojovacími prvky (č. výr. 303518) nebo čisticím prvkem (č. výr. 303517).

► Postupujte jako při montáži objímky (→ **obr. 8.18**).

9 Montáž vodorovného vedení spalin a přívodu vzduchu

9.1 Princip přívodu vzduchu vnější stěnou (sousý systém)

Spalovací vzduch může být nasáván vnější stěnou odděleně od odvodu spalin, není-li stávající šachta vzhledem k usazeninám vhodná k přívodu spalovacího vzduchu. K tomuto účelu se vedle sady pro oddělený přívod vzduchu používají prvky z programu Ø 110/160 mm (PP).

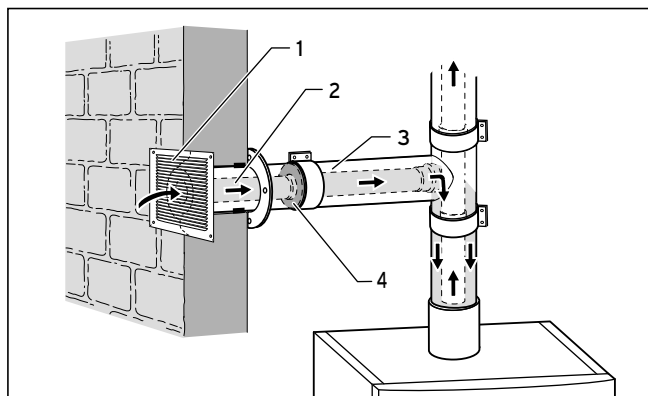

9.1 Princip přívodu vzduchu vnější stěnou

Přiváděný vzduch proudí mřížkou přívodu vzduchu (1) a je veden vnitřní trubkou (2) sousého systému potrubí. Mezera (3) je uzavřena těsněním (4) pro proudění vzduchu. Stabilní vrstva vzduchu v mezeře (3) slouží jako tepelná izolace a při nízké venkovní teplotě zabraňuje kondenzaci vody na povrchu vnější trubky.



Pozor!
Nebezpečí poškození částí stavby!
 Vznikající kondenzát může zvlhčovat šachtu.

► Vytvořte otvor pro přívod vzduchu na spodním konci šachty (o příčném průřezu nejméně 125 cm²).

9 Montáž vodorovného vedení spalin a přívodu vzduchu

9.2 Rozsah dodávky

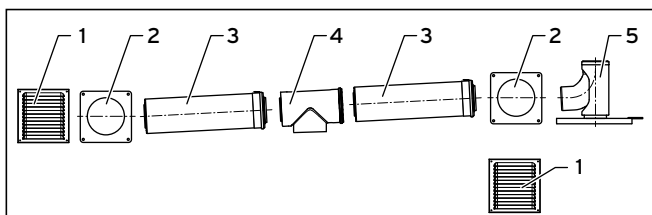

9.2 Základní přípojovací sada pro oddělený přívod vzduchu 110/160 mm

Sada obsahuje:

- 1 mřížku přívodu vzduchu (2 x)
- 2 stěnovou clonu
- 3 souosou trubku s těsněním hrdla přívodu vzduchu, délka 250 mm
- 4 souosý T-kus pro přívod vzduchu do souosé mezery
- 5 opěrné koleno s montážní lištou



Prvky přívodu vzduchu/odvodu spalin
(→ kap. 4.3.).

9.3 Připojení přívodu vzduchu na zařízení

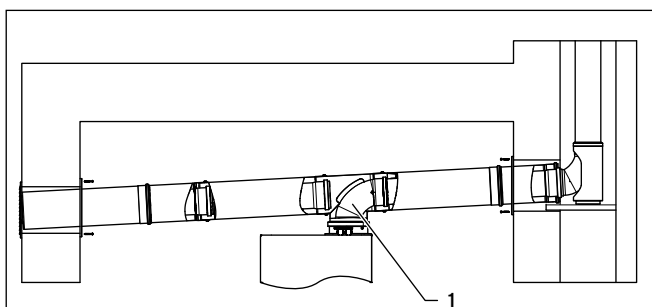

9.3 Připojení přívodu vzduchu na zařízení

Přívod vzduchu můžete připojit pouze k T-kusu (1) na zařízení.

9.4 Montáž dílu pro přívod vzduchu

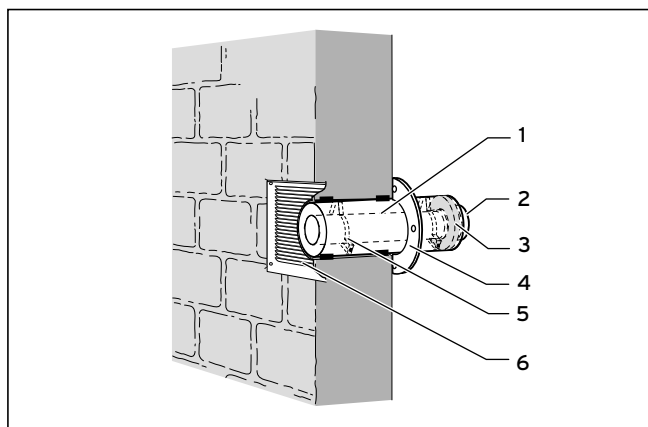

9.4 Montáž dílu pro přívod vzduchu



Pozor! Nebezpečí poškození zařízení!

Vnikající dešťová voda může poškodit zařízení. Dešťová voda může způsobit korozi zařízení.

- ▶ Díl pro přívod vzduchu položte se spádem 2° směrem ven, aby dešťová voda nevnikala do zařízení (2° odpovídají spádu cca 30 mm na metr délky trubky).

Zvolte vhodnou polohu dílu pro přívod vzduchu (1) na vnější stěně.

- ▶ V daném místě vyvrtejte otvor o průměru minimálně 170 mm.
- ▶ Díl pro přívod vzduchu (1) (souosá trubka s těsněním hrdla přívodu vzduchu, délka 250 mm) zasuňte do otvoru tak, aby hrdla (2) směřovala dopředu a souosá trubka lícovala s vnější stěnou.
- ▶ Prostor mezi stěnou a dílem pro přívod vzduchu uzavřete, např. maltou.
- ▶ Mřížku přívodu vzduchu z nerez (6) připevněte hmoždinkami na vnější stěnu tak, aby lamely směřovaly šikmo dolů a dovnitř nemohla vnikat voda.
- ▶ Namontujte stěnovou manžetu (4).

9.5 Montáž přívodu vzduchu vnější stěnou

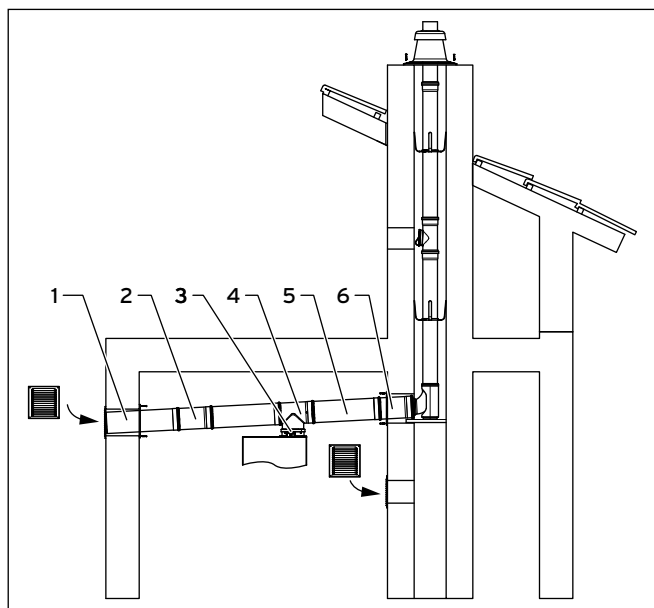

9.5 Přívod vzduchu vnější stěnou

- Souosý T-kus (4) pro přívod vzduchu zasuňte do souosé mezery s přípojkou zařízení (3).
- Namontujte vodorovné vedení spalin od souosého T-kusu (5) k šachtě podle → **kap. 13**.
- Namontujte souosou trubku s těsněním přívodu vzduchu (6) poblíž šachty, abyste zabránili nasávání spalovacího vzduchu šachtou.
- Položte prodloužení a kolena (2) podle → **kap. 13** k souosému T-kusu (4) na zařízení. Začněte u dílu pro přívod vzduchu na vnější stěně (1).

10 Montáž vedení spalin na vnější stěnu

10.1 Schéma systému

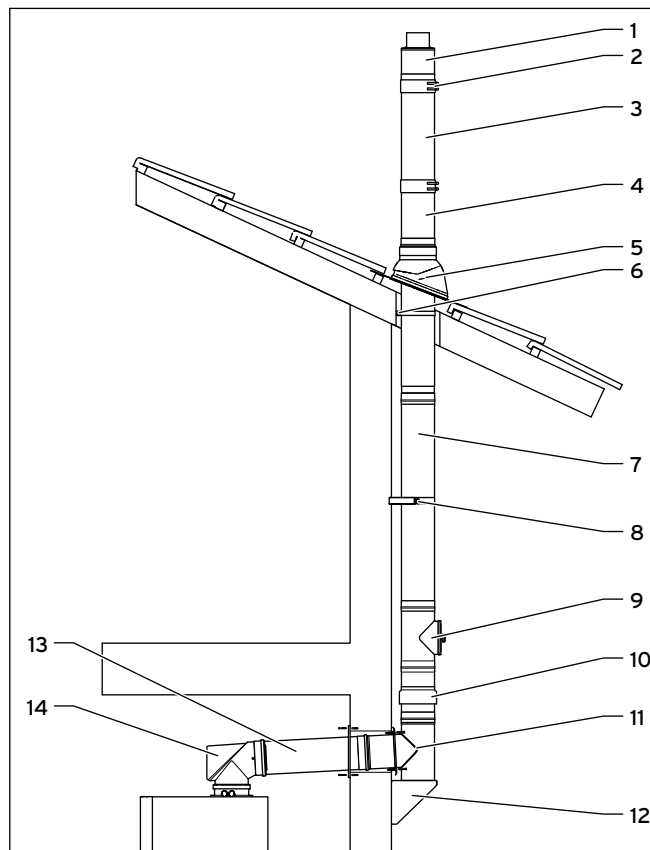

10.1 Schéma systému vedení spalin

Legenda

- 1 Ústí
- 2 Svěrná objímka
- 3 Prodloužení vnější
- 4 Prostup střechou
- 5 Střešní průchodka pro šikmou střechu
- 6 Upevňovací třmen
- 7 Prodloužení
- 8 Držák vedení
- 9 Revizní prvek
- 10 Díl pro přívod vzduchu
- 11 Opěrné koleno
- 12 Opěrná konzola
- 13 Prodloužení vnitřní
- 14 Revizní koleno

10 Montáž vedení spalin na vnější stěnu

10.2 Statické rozměry

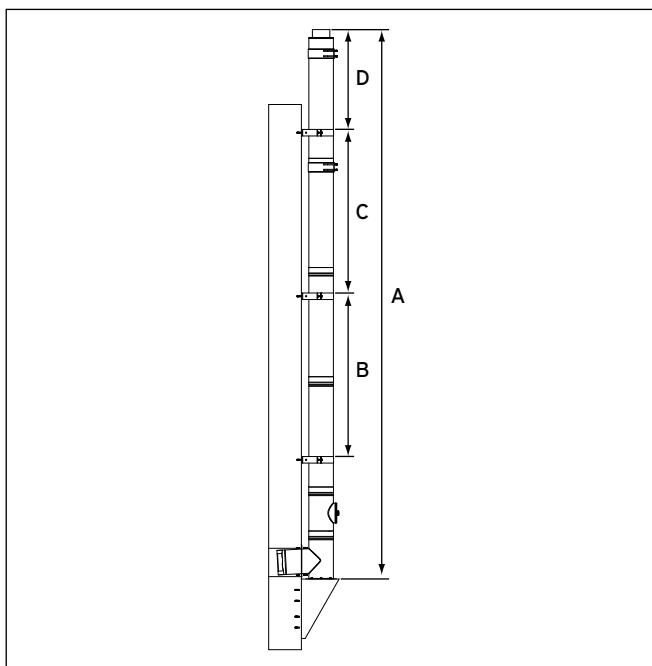

10.2 Statické rozměry

Legenda

- A: max. 50 m (max. svislá výška nad opěrnou konzolou)
- B: max. 2 m (vzdálenost mezi držáky vedení)
- C: max. 2 m (vzdálenost mezi oběma horními držáky vedení)
- D: max. 1,5 m (max. výška nad posledním držákem vedení)

Rozměr **A** udává max. výšku vedení spalin nad opěrnou konzolou.

Při překročení rozměru A je překročena nosnost konzoly v důsledku působení svislé tíhové síly.

Rozměr **B** nesmí být překročen, aby působící síly větru mohly být bezpečně zachyceny.

Rozměr **C** nesmí být překročen, aby působící síly větru mohly být bezpečně zachyceny.

Rozměr **D** udává max. výšku nad horním držákem vedení, která z důvodu působení sil větru nesmí být překročena.



Nebezpečí!

Nebezpečí zranění padajícími díly!

Překročení tohoto rozměru může vést k mechanickému poškození systému pro odvod spalin. V extrémním případě se jednotlivé díly mohou ze stěny uvolnit a při pádu ohrozit osoby.

- Dodržujte přípustnou výšku vedení spalin.
- Upevněte nejméně každé druhé prodloužení pomocí držáku vedení k vnější stěně.



Nebezpečí!

Nebezpečí zranění padajícími díly!

Vyosení snižuje tuhost systému pro odvod spalin při poryvech větru a může vést k otočení nebo uvolnění systému pro odvod spalin.

- Část vedení spalin vyčnívající nad střechu proveďte s dostatečnou tuhostí.
- Mezi oběma horními držáky vedení (rozměr C) nemontujte žádné vyosení.
- Na všech místech spojení mezi oběma horními držáky vedení (rozměr C) a horním úsekem (rozměr D) namontujte objímky vzduchového potrubí.

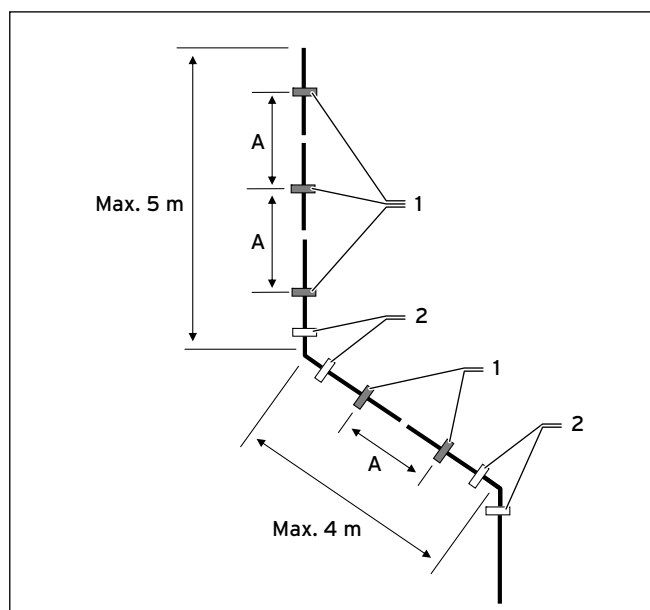

10.3 Statické pokyny při vyosení odvodu spalin



Nebezpečí!

Nebezpečí zranění padajícími díly!

Vyosení zvyšuje riziko, že se odvod spalin uvolní nebo otočí. V případě, že je vyosení vedení spalin i přesto

nutné, proveďte následující opatření.

- Použijte kolena 45°.
- Proveďte jen jedno vyosení (→ obr. 10.3).
- Dodržujte tyto rozměry:
 - Délka šikmo vedené části nesmí překročit 4 m.
 - Vzdálenost A mezi 2 držáky vedení (1) nesmí překročit 1 m.
 - Délka svislé části nesmí překročit 5 m.
- Kolena 45° připojte na obou stranách pomocí svěrných objímek (2) k prodloužením.

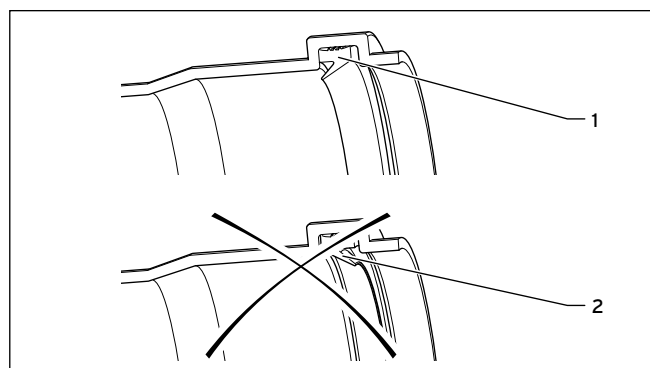

10.5 Správné uložení těsnění (1), nesprávné uložení těsnění (2)

- Při montáži trubek bezpodmínečně dodržujte správné uložení těsnění: Hrana těsnění musí směřovat dovnitř (1). Nesmí směřovat ven (2).
- Odstraňte ostré hrany na trubce.

10.3 Montáž vedení spalin

10.3.1 Pokyny k montáži

- Při montáži odvodu spalin dodržujte následující pokyny:



Nebezpečí!

Nebezpečí otravy unikajícími spalinami!

Tuky na minerální bázi mohou poškodit těsnění.

- Pro usnadnění montáže používejte výhradně dodaný kluzný prostředek.
- Těsnění a zasouvání konce trubky mírně potřete.

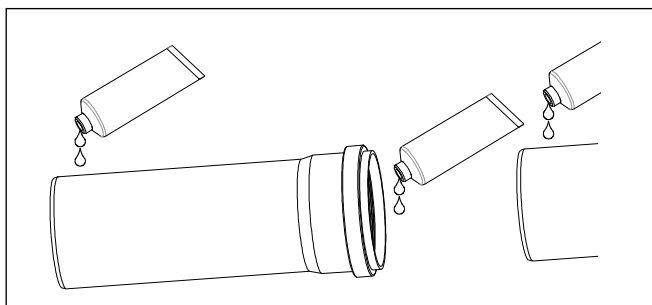

10.4 Těsnění a zasouvání konec trubky potřete kluzným prostředkem

- Nepoužívejte žádná poškozená těsnění.

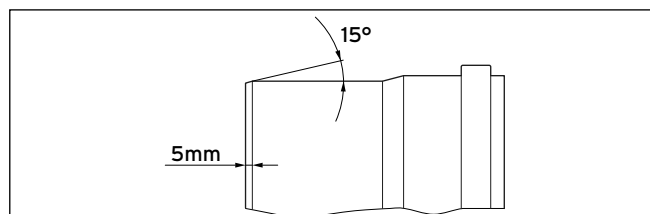

10.6 Zkosení trubky

- Před montáží trubky zkoste její hrany, aby nedošlo k poškození těsnění. Přitom dodržte úhel 15° a šířku zkošení 5 mm.
- Odstraňte ostré hrany.
- Nemontujte vyboulené nebo jiným způsobem poškozené trubky.



Dbejte na to, aby trubky byly na místo montáže přepravovány jen v originálním obalu.

Při teplotě pod 0°C je třeba trubky před zahájením montáže ohřát.



Vezměte v úvahu případný přesah střechy. V případě potřeby použijte průchodku pro šikmou střechu nebo manžetu pro plochou střechu. Vedení spalin musí dodržovat odstup 20 cm od oken a jiných otvorů ve stěně.



Před zahájením montáže stanovte průběh odvodu spalin a rovněž počet a polohu držáků vedení. Řiďte se přitom → kap. 10.2 Statické rozměry.

10 Montáž vedení spalin na vnější stěnu

10.3.2 Montáž přípojky pro vedení na venkovní stěně

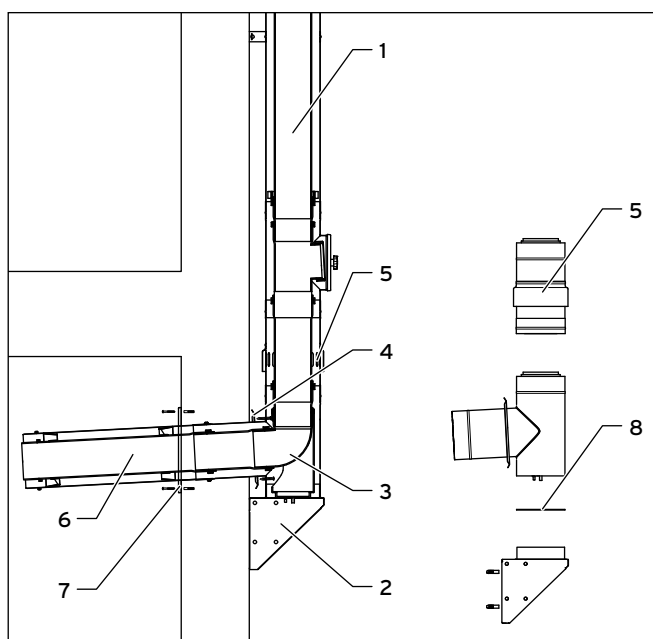

10.7 Montáž přípojky pro vedení na venkovní stěně

Legenda

- 1 Prodloužení vnější
- 2 Opěrná konzola
- 3 Opěrné koleno
- 4 Venkovní manžeta
- 5 Díl pro přívod vzduchu
- 6 Prodloužení vnitřní
- 7 Vnitřní manžeta
- 8 Plech dna

- Vyvrtejte otvor o průměru minimálně 180 mm
- Namontujte opěrnou konzolu (2) na vnější stěnu.
- Nasadte opěrné koleno (3) na konzolu. Položte přitom plech dna (8) mezi opěrné koleno a konzolu.



Chyba při montáži!

Venkovní manžeta (4) musí být nasunutá na koleno. Dodatečná montáž není možná. Nasadte vnější trubku vnějšího prodloužení (1) hrdlem zevnitř na opěrné koleno.

- Namontujte vnitřní prodloužení (6) s hrdlem zevnitř na opěrné koleno.
- Mezeru mezi vzduchovým potrubím a otvorem ve stěně vyplňte zvenku a zevnitř maltou. Nechejte maltu zatvrdnout.
- Namontujte vnitřní manžetu (7).
- Namontujte vnější manžetu (4).
- Upevněte držáky vedení ve vzdálenostech max. 2 m.

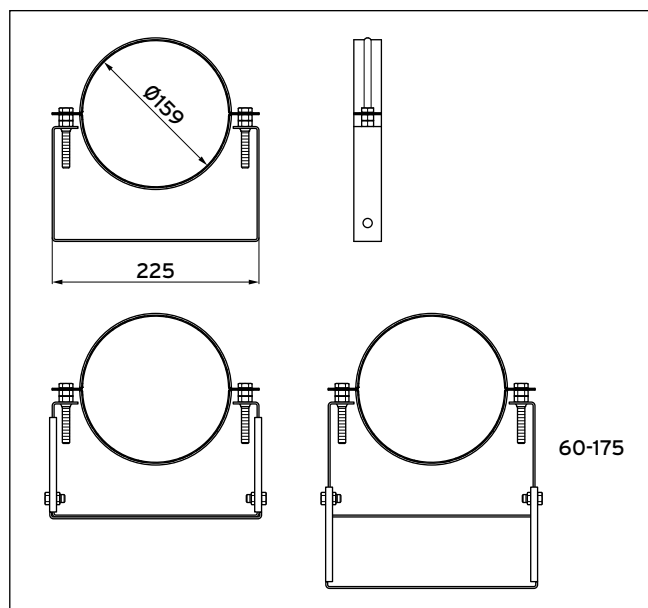

10.8 Rozsah nastavení držáku vedení

Rozsah nastavení držáku vedení je od 55 mm do 95 mm. K tomu je třeba nastavit oba upevňovací šrouby. Při větších odstupech od stěny jsou nutná prodloužení pro držáky na vnější stěnu. Tím se dosáhne odstupu 175 mm.

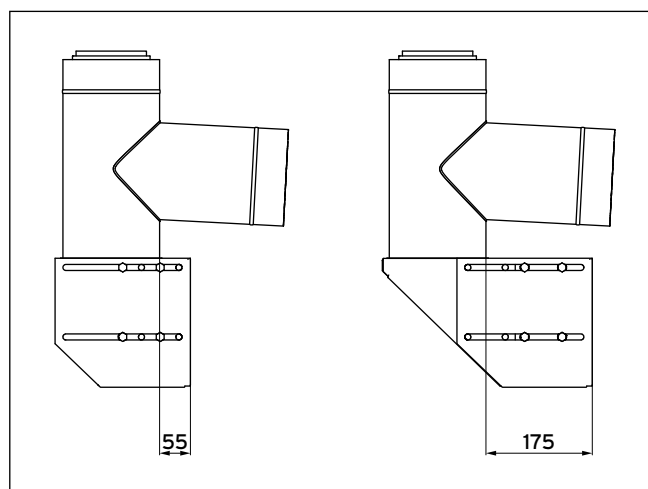

10.9 Rozsah nastavení opěrné konzoly

Odstup opěrné konzoly může být nastaven s použitím prodloužení také až na 175 mm.

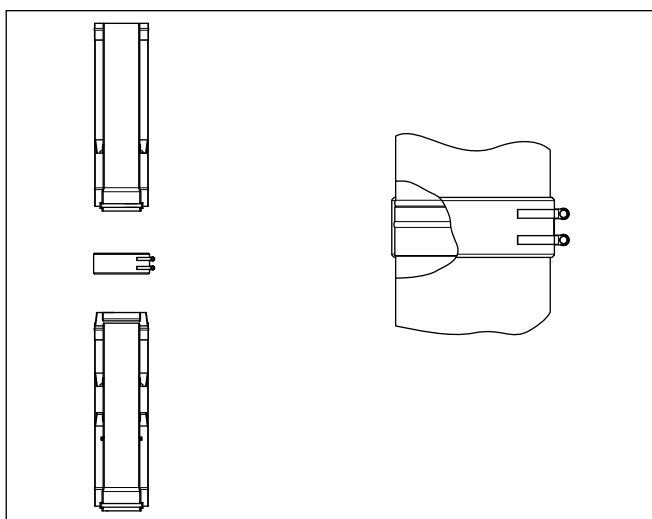

10.10 Komponenty systému odvodu spalin na vnější stěně

- Namontujte:
 - díl pro přívod vzduchu
 - vedení spalin
 - popř. čistící otvor
 - kolena
 - koncový díl.



Díl pro přívod vzduchu nesmí být od zařízení namontován dále, než je uvedeno v → **kap. 5**.



Jen koncový díl je sériově opatřen svěrnou objímkou. Při svislé montáži jsou svěrné objímky nutné jen ve spojení s koleny nebo při zvláštních situacích vyústění.



Koncový díl je na straně spalin proveden jako černý plast. Takto je vyústění spalin odolné proti UV záření. Utáhněte všechna upevnění ke stěně.



Vyústění musí mít od plochy střechy vzdálenost nejméně 100 cm.

10.3.3 Montáž svěrných objímek

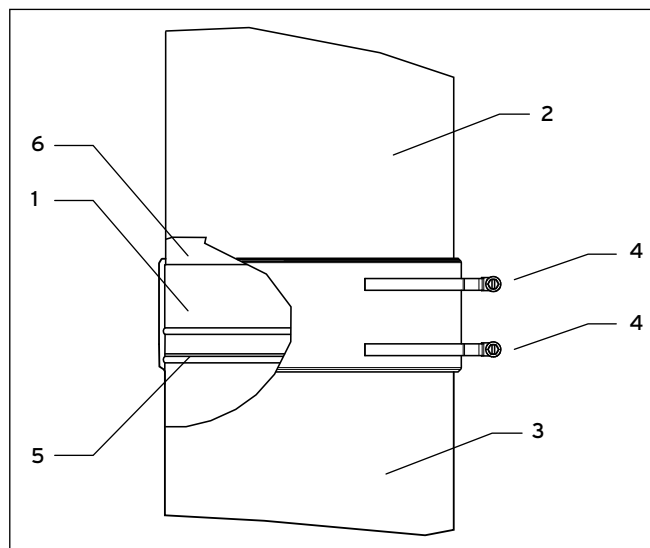

10.11 Zajištění prvků na vnější stěně pomocí objímky vzduchového potrubí

Legenda

- 1 Svěrná objímka
- 2 Prvek pro vnější stěnu
- 3 Prvek pro vnější stěnu
- 4 Upínací šrouby
- 5 Žlábek
- 6 Žlábek

- Na spojovaný díl zavěste vždy jednu svěrnou objímku (1) (sériově u koncového dílu).
- Spojovaný díl (2) a předchozí díl (3) sesad'te k sobě až na doraz.
- Objímku vzduchového potrubí (1) uložte do obou vnějších žlábků (5 a 6) a utáhněte upínací šrouby (4).
- Nepřekračujte utahovací moment max. 100 Ncm.

10 Montáž vedení spalin na vnější stěnu

10.3.4 Montáž prostupu střechou

Jestliže je odvod spalin veden přes přesah střechy, měl by být použit vstup střechou, aby po vnější trubce nemohla stékat dešťová voda.

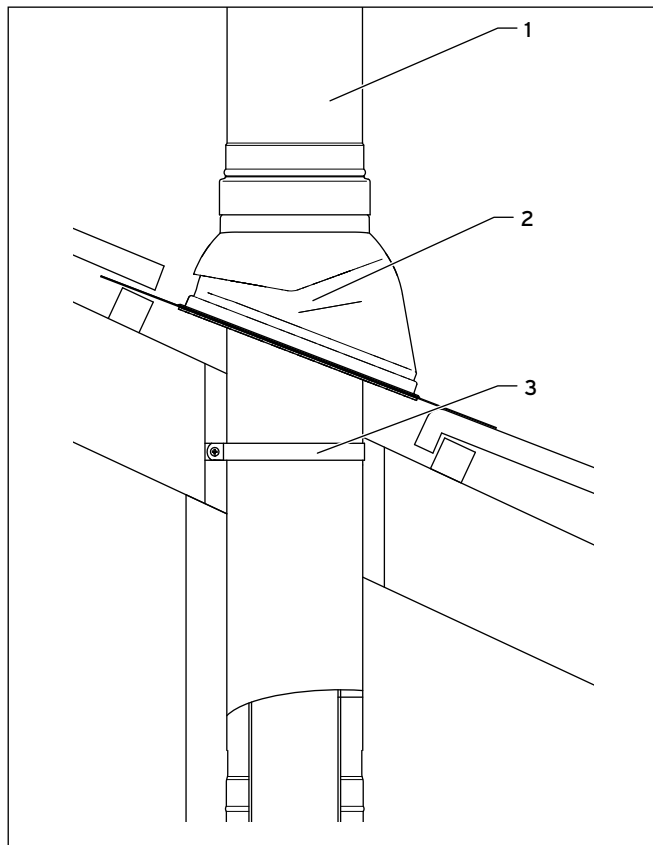

10.12 Montáž prostupu střechou

Legenda

- 1 Prostup střechou
- 2 Střešní průchodka pro šikmou střechu
- 3 Upevňovací třmen

- K délkovému přizpůsobení nasad'te vstup střechou (1) na střešní průchodku pro šikmou střechu (2) nebo na manžetu pro plochou střechu.
- Vyznačte řeznou hranu na přizpůsobovaném dílu (prodloužení nebo vstup střechou).



K přizpůsobení délky vedení spalin mezi vstupem střechou a spodním dílem můžete zkrátit prodloužení, jak je popsáno v → **kap. 10.3.5**, nebo zkrátit vstup střechou o maximálně 20 cm.

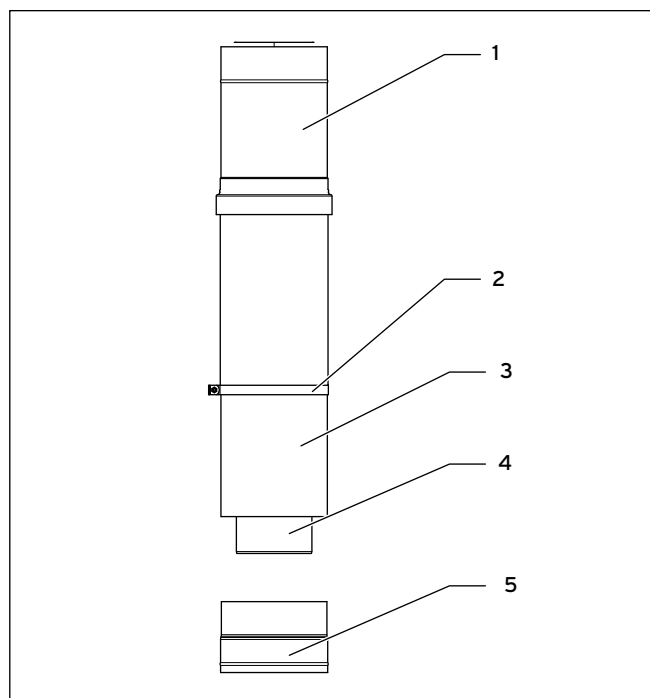

10.13 Zkrácení prostupu střechou

Legenda

- 1 Prostup střechou
- 2 Upevňovací třmen
- 3 Vnější trubka prostupu střechou
- 4 Vnitřní trubka prostupu střechou
- 5 Připojovací hrdlo

- Vytáhněte připojovací hrdlo (5) z vnější trubky (3).
- Zkraťte vnější trubku (3) a trubku kouřovodu o stejnou délku (maximálně 20 cm).
- Připojovací hrdlo (5) nasad'te opět na vnější trubku (3).
- Sestavte všechny komponenty odvodu spalin pod střechou.
- Sestavte všechny komponenty odvodu spalin nad střechou (prodloužení, ústí, svěrné objímky).
- Namontujte všechny držáky vedení.
- Namontujte upevňovací třmen vstupu střechou na střešní krokve nebo na strop.

Pokud je výška vyústění větší než 1,5 m, musí být vstup střechou ukotven.

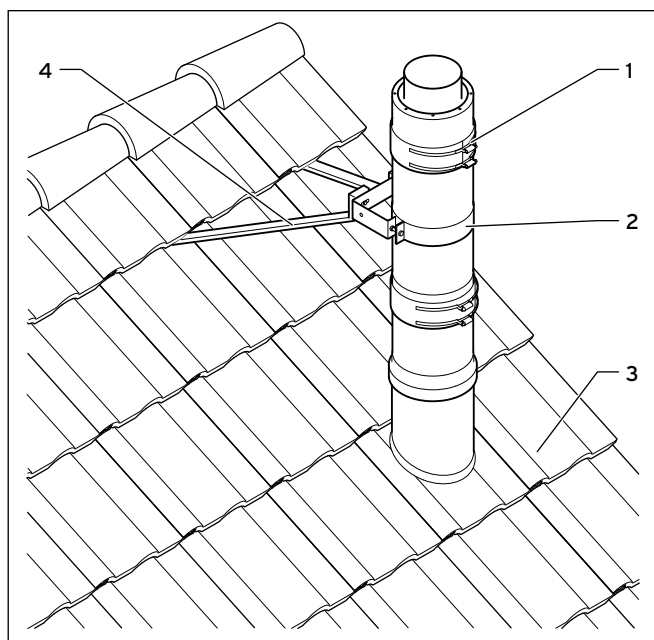

10.14 Ukotvení nad střechou

Pokud vstup střechou vyčnívá o víc než 1,5 m nad střešní průchodku (3), musí být vstup střechou nad střechou ukotven.

- ▶ Na všech místech spojení nad střešní průchodkou namontujte svěrné objímky (1).
- ▶ Namontujte držák vedení (2) na vedení nad střechou.
- ▶ Tento držák vedení připojte pomocí vzpěr (4) nebo lan ke střešní konstrukci.

- ▶ Za účelem zkrácení prodloužení vytáhněte trubku kouřovodu (2) z vnější trubky (1).
- ▶ Zkraťte trubku kouřovodu a vnější trubku pravouhle na jejich hladké straně o stejnou délku.



Zkraťte trubku kouřovodu a vnější trubku na opačné straně, než je hrdlo.

- ▶ Trubku kouřovodu (2) opět zasuňte do vnější trubky (1).



Nebezpečí!

Nebezpečí zranění padajícími díly!

Vnější trubka zkráceného prodloužení nemá na spodní straně žlábek. Případná svěrná objímka nemůže být na potrubním systému stabilizována. Proto mohou díly odpadnout a zranit osoby. K vyloučení tohoto nebezpečí postupujte podle následujících pokynů.

- ▶ Nemontujte prodloužení v oblasti, v níž jsou předepsány přídatné svěrné objímky nebo zamontujte přídatný držák na stěnu (1), aby se systém nemohl vlivem zatížení větrem oddělit a uvolnit.
- ▶ Bezprostředně nad zkrácené prodloužení zamontujte přídatný držák na stěnu (1).

Při montáži vodorovného vedení spalin postupujte podle pokynů v → **kap. 12**.

10.3.5 Zkrácení prodloužení

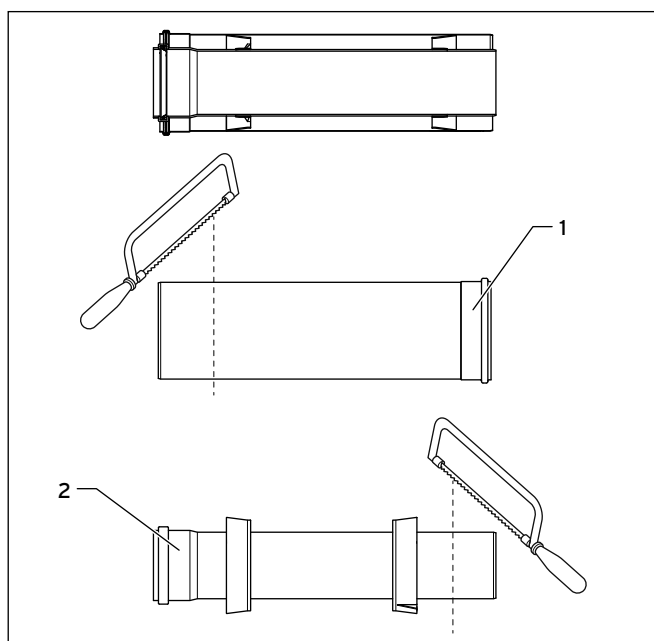

10.15 Zkrácení prodloužení

11 Montáž vodorovného prostupu stěnou

11 Montáž vodorovného prostupu stěnou

11.3 Montáž vodorovného prostupu stěnou

11.1 Schéma systému

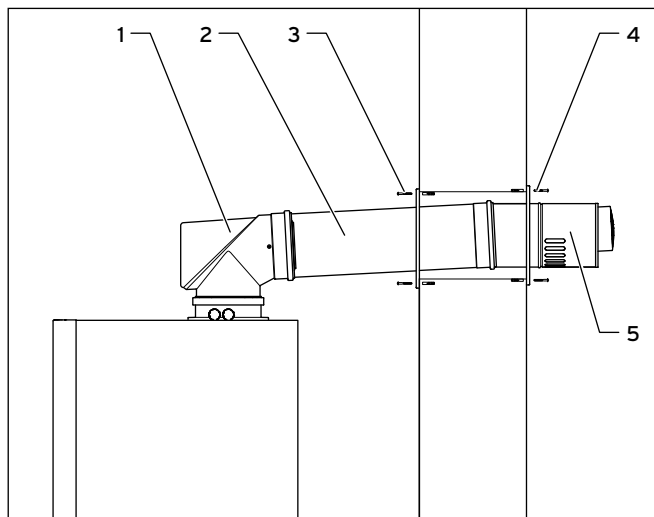

11.1 Schéma systému vodorovného prostupu stěnou

Legenda

- 1 Čisticí koleno
- 2 Prodloužení
- 3 Krycí clona bílá
- 4 Krycí clona nerez
- 5 Vodorovný prostup stěnou

11.2 Montáž prostupu stěnou

- Stanovte místo instalace prostupu stěnou.



Dodržujte zákonné předpisy týkající se odvodu spalin přes obvodovou stěnu a pokyny k montáži v → **kap. 13**.

- Do stěny vvrtejte vodorovně otvor o průměru nejméně 200 mm.

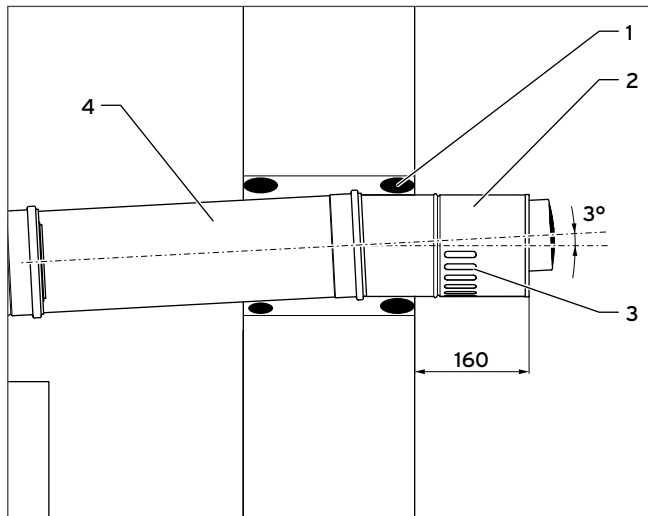

11.2 Montáž prostupu stěnou



Pozor! **Nebezpečí poškození přívodu vzduchu a zařízení!**

Přívod vzduchu a zařízení mohou být poškozeny případnou vlhkostí - např. dešťovou vodou.

- Prostup stěnou montujte vždy vodorovně (2).
- Dbejte na to, aby drážky pro nasávání vzduchu (3) vždy směřovaly dolů.



Pozor! **Funkční závady!**

Když prostup stěnou vytahujete zvenku, může dojít k poruše funkce zařízení.

- Uzavřete otvor zevnitř i zvenku maltou (1).
- Nechte maltu zatvrdnout.

- Sestavte prodloužení (4) a prostup stěnou (2).
- Vzduchové prodloužení (4) skloňte pod úhlem 3° k prostupu stěnou (2), aby drážky pro nasávání vzduchu (3) a vzduchové potrubí prodloužení (4) byly vyrovnány dolů.
- Prostup stěnou (2) a prodloužení (4) zasuňte do otvoru ve stěně tak daleko, aby prostup stěnou vyčníval ze stěny 160 mm.

- Namontujte vnější krycí clonu z nerezů (4, → obr. 11.1).
- Namontujte vnitřní bílou krycí clonu (3, → obr. 11.1).
- Namontujte podle potřeby další prodloužení, revizní prvky a kolena počínaje od stěny až k zařízení.
- Na každé prodloužení namontujte po jednom upevňovacím třmenu.
- Nakonec zasuňte koleno nebo čistící koleno odvodu spalin do přípojky vedení spalin na zařízení.
- Vzduchové potrubí připojte na všech připojovacích místech pomocí pojistných šroubů, jak je popsáno v → kap. 13.1.

12 Montáž vodorovného vedení spalin Ø 110 mm

12.1 Pokyny k montáži

Důležité pokyny pro uložení potrubí

- Potrubí uložte tak, aby mohly být splněny následující podmínky:

1. Vodorovná trubka kouřovodu musí vykazovat spád 3° směrem k zařízení (5 cm + 1 cm tolerance na metr délky trubky).



Nebezpečí!

Nebezpečí otravy unikajícími spalinami!

Stojící kondenzát může poškodit těsnění vedení spalin.

- Vodorovné trubky kouřovodu pokládejte se spádem 3° dovnitř. 3° odpovídají spádu cca 50 mm na metr délky trubky.

2. Trubky mezi zařízením a svislou částí vedení spalin musí být do sebe zasunuty nadoraz.
3. Každá trubka musí být upevněna ke stropu nebo ke stěně.



Nebezpečí!

Nebezpečí otravy unikajícími spalinami!

Prodloužení, která nejsou upevněna ke stěně nebo stropu, se mohou prohýbat a působením tepelné roztažnosti se oddělit. Mohou unikat spaliny.

- Každé prodloužení upevněte pomocí trubkové objímky ke stěně nebo ke stropu.
- Použijte k tomu trubkové objímky, které jsou ve stěně nebo stropu upevněny vždy závrtným šroubem nebo závitovou tyčí M8/M10. Tím se dosáhne dostatečné pružnosti upevnění při tepelné roztažnosti trubek.
- Vzdálenost mezi dvěma trubkovými objímkami zvolte tak, aby byla rovna nejvyšší délkovému rozměru prodloužení.



Nebezpečí!

Nebezpečí otravy unikajícími spalinami!

Při ohřátí se vedení spalin roztahuje. Jestliže potrubí nemá možnost dilatace, může dojít k náhlému zlomení, a tím k úniku spalin.

- Postarejte se o to, aby upevňovací třmeny potrubí byly upevněny závrtnými šrouby nebo závitovými tyčemi.

4. Vedení spalin nesmí být vystaveno žádnému rázovému namáhání.



Nebezpečí!

Nebezpečí otravy unikajícími spalinami!

V důsledku mechanických rázových namáhání může být vedení spalin zničeno.

- Při montáži proto dbejte na to, aby vedení spalin nebylo vystaveno mechanickému rázovému namáhání.

Vedení spalin může být chráněno před rázovým namáháním také ochrannými prostředky vytvořenými jako součást stavby.

5. Uvnitř budov musí být vedení spalin umístěno v prostorách, které budou trvale větrány do okolního prostředí.
6. Otvor do venkovního prostředí musí mít světlý průřez nejméně 150 cm².



Nebezpečí!

Nebezpečí otravy unikajícími spalinami!

I nepatrný únik může mít na osoby v utěsněných místnostech nepříznivý vliv s následkem otravy.

- Dbejte proto na dostatečné větrání místností.



Nebezpečí!

Nebezpečí otravy unikajícími spalinami!

Tuky na minerální bázi mohou poškodit těsnění.

- Pro usnadnění montáže použijte výhradně dodaný kluzný prostředek.
- Těsnění a zasouvání konce trubky mírně potřete.

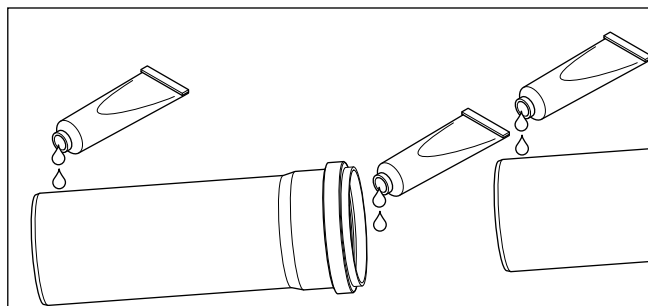

12.1 Těsnění a zasouvání konce trubky potřete kluzným prostředkem

- Nepoužívejte žádná poškozená těsnění.

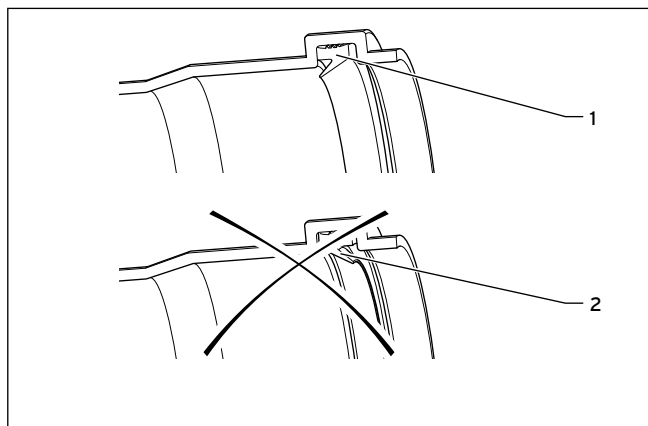

12.2 Správné uložení těsnění (1), nesprávné uložení těsnění (2)

- Při montáži trubek bezpodmínečně dodržujte správné uložení těsnění:
Hrana těsnění musí směřovat dovnitř (1). Nesmí směřovat ven (2).
- Odstraňte ostré hrany na trubce.

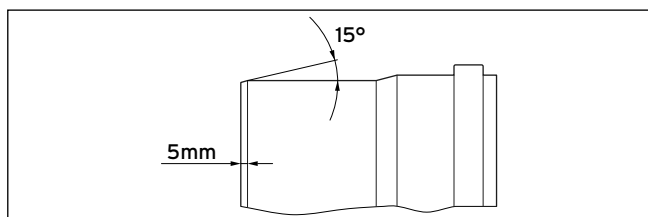

12.3 Zkosení trubky

- Před montáží trubky zkoste její hrany, aby nedošlo k poškození těsnění. Přitom dodržte úhel 15° a šířku zkosení 5 mm.
- Odstraňte ostré hrany.
- Nemontujte vyboulené nebo jiným způsobem poškozené trubky.



Dbejte na to, aby trubky byly na místo montáže přepravovány jen v originálním obalu. Při teplotě pod 0 °C je třeba trubky před zahájením montáže ohřát.



Nebezpečí!

Nebezpečí otravy unikajícími spalinami!

- Stojící kondenzát může poškodit těsnění.
- ▶ Při umístění čisticích prvků (čisticí kolena a revizní otvory) dbejte na to, aby těsnění nebyla poškozována stojícím kondenzátem!
 - ▶ Dodržujte montážní polohu T-kusu s čisticím otvorem podle následujících zobrazení.

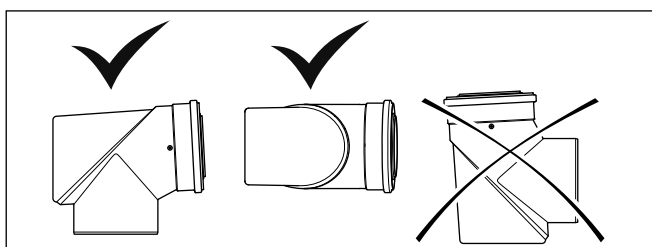

12.4 Umístění T-kusu s čisticím otvorem

12.2 Montáž vodorovného vedení spalin

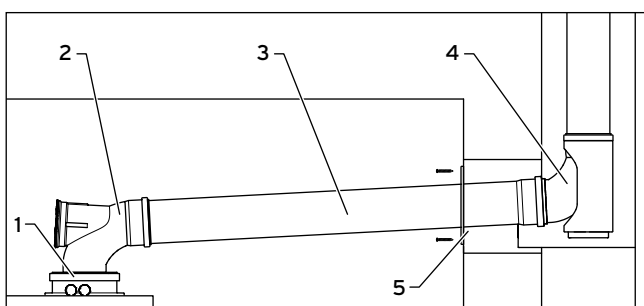

12.5 Montáž vodorovného vedení spalin



Do vedení spalin v prostoru instalace zařízení namontujte za účelem kontroly nejméně jeden revizní prvek.

- ▶ Namontujte prodloužení (3), revizní prvky a kolena (2) počínaje šachtou (4) až k zařízení.
- ▶ Nakonec zasuňte koleno nebo čisticí koleno (2) vedení spalin do přípojky odvodu spalin (1) zařízení.
- ▶ Podle potřeby zkrat'te prodloužení s použitím pily.
- ▶ Na každé prodloužení namontujte po jednom upevňovacím třmenu.



Na jedno prodloužení použijte vždy jeden třmen (1, → obr. 12.6 a → obr. 12.7) bezprostředně u hrdla. Za každým kolénem 87° musí být na prodloužení nasazen další třmen.

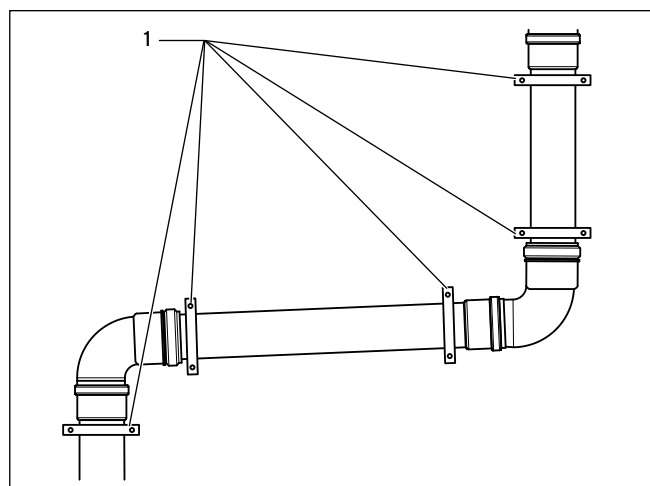

12.6 Příklad upevnění vedení spalin s kolénem 87°

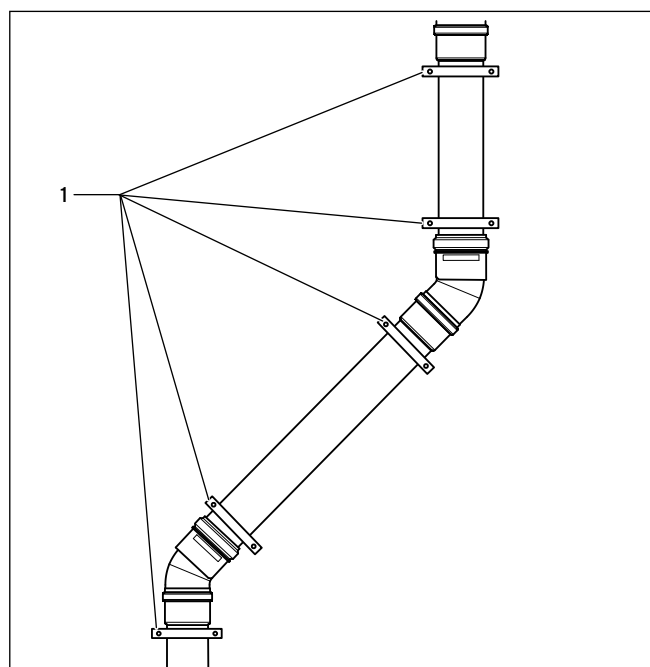

12.7 Příklad upevnění vedení spalin s kolénem 45°

**Nebezpečí!****Nebezpečí otravy unikajícími spalinami!**

Při neodborně namontovaném odvodu spalin mohou spaliny unikat a způsobit otravu.

- Před uvedením zařízení do provozu zkontrolujte celý systém přívodu vzduchu/odvodu spalin po stránce řádného dosednutí a těsnosti.

**Nebezpečí!****Nebezpečí otravy unikajícími spalinami!**

V důsledku nepředvídatelných vnějších vlivů může být vedení spalin poškozeno. Spaliny mohou unikat a způsobit otravu.

- V rámci roční údržby zkontrolujte systém odvodu spalin z hlediska:
 - vnějších závad a poškození
 - bezpečnosti trubkových spojení a upevnění.

**Nebezpečí!****Nebezpečí otravy unikajícími spalinami!**

Vedení spalin, na němž jsou upevněna břemena, se mohou prohnut. Spaliny mohou unikat a způsobit otravu.

- Na vedení spalin neupevňujte žádná břemena.

13 Montáž vodorovného vedení spalin Ø 110/160 mm

13.1 Pokyny k montáži

Důležité pokyny pro uložení potrubí

- Potrubí uložte tak, aby mohly být splněny následující podmínky:

1. Vodorovná trubka kouřovodu musí vykazovat spád 3° směrem k zařízení (5 cm + 1 cm tolerance na metr délky trubky).

**Nebezpečí!****Nebezpečí otravy unikajícími spalinami!**

Stojící kondenzát může poškodit těsnění vedení spalin.

- Vodorovné trubky kouřovodu pokládejte se spádem 3° dovnitř. 3° odpovídají spádu cca 50 mm na metr délky trubky.

2. Trubky mezi zařízení a svislou částí vedení spalin musí být do sebe zasunuty nadoraz.
3. Každá trubka musí být upevněna ke stropu nebo ke stěně.

**Nebezpečí!****Nebezpečí otravy unikajícími spalinami!**

Prodloužení, která nejsou upevněna ke stěně nebo stropu, se mohou prohýbat a působením tepelné roztažnosti se oddělit. Mohou unikat spaliny.

- Každé prodloužení upevněte pomocí trubkové objímky ke stěně nebo ke stropu.
- Použijte k tomu trubkové objímky, které jsou ve stěně nebo stropu upevněny vždy závrtným šroubem nebo závitovou tyčí M8/M10. Tím se dosáhne dostatečné pružnosti upevnění při tepelné roztažnosti trubek.
- Vzdálenost mezi dvěma trubkovými objímkami zvolte tak, aby byla rovna nejvyšší délkovému rozměru prodloužení.

4. Každé připojovací místo vzduchového potrubí musí být zajištěno šroubem.

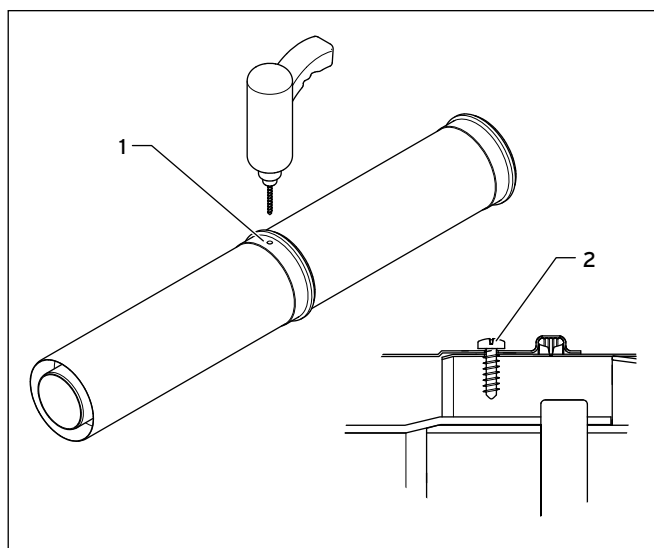

13.1 Montáž pojistných šroubů

- Do hrdla vzduchové trubky vyvrtejte otvor průměru 3 mm (1) a vložte pojistný šroub (2).



Nebezpečí!
Nebezpečí otravy unikajícími spalinami!
Tuky na minerální bázi mohou poškodit těsnění.

- Pro usnadnění montáže použijte výhradně dodaný kluzný prostředek.
- Těsnění a zasouvání konce trubky mírně potřete.

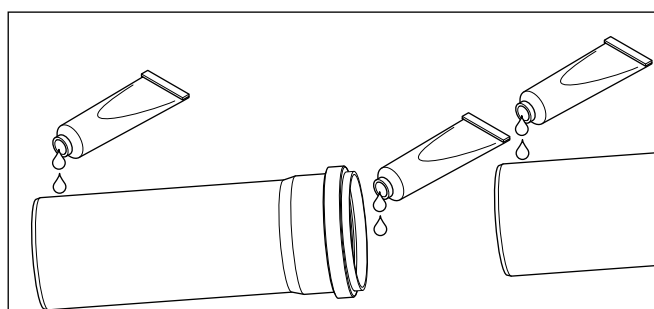

13.2 Těsnění a zasouvání konce trubky potřete kluzným prostředkem

- Nepoužívejte žádná poškozená těsnění.

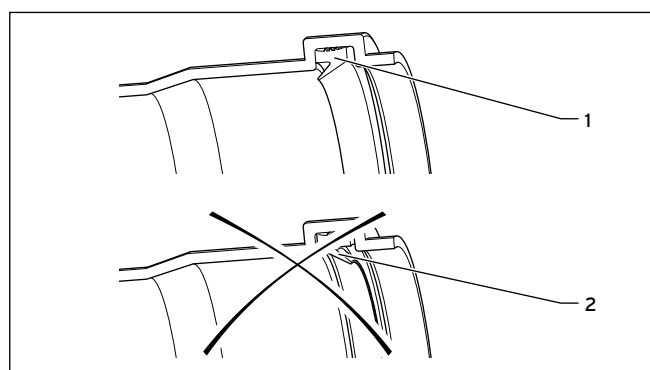

13.3 Správné uložení těsnění (1), nesprávné uložení těsnění (2)

- Při montáži trubek bezpodmínečně dodržujte správné uložení těsnění:
Hrana těsnění musí směřovat dovnitř (1). Nesmí směřovat ven (2).

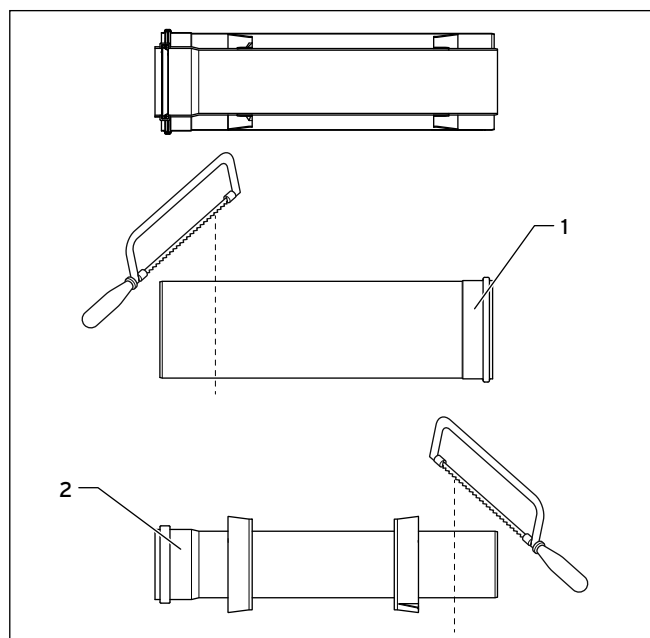

13.4 Zkrácení prodloužení

- Za účelem zkrácení souosé trubky vytáhněte vnitřní trubku (2) z větší trubky (1).
- Zkraťte trubku přívodu vzduchu a trubku kouřovodu o stejný rozměr.
- Po zkrácení odstraňte ostré hrany na trubce.

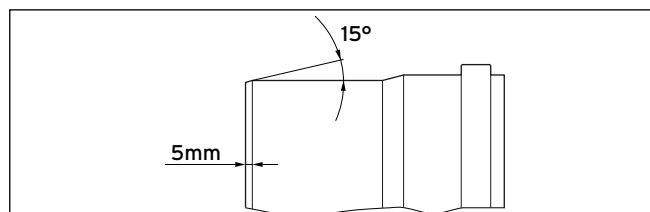

13.5 Zkosení trubky

13 Montáž vodorovného vedení spalin Ø 110/160 mm

- Před montáží trubky zkuste její hrany, aby nedošlo k poškození těsnění. Přitom dodržte úhel 15° a šířku zkošení 5 mm.
- Odstraňte ostré hrany.
- Nemontujte vyboulené nebo jiným způsobem poškozené trubky.



Dbejte na to, aby trubky byly na místo montáže přepravovány jen v originálním obalu. Při teplotě pod 0 °C je třeba trubky před zahájením montáže ohřát.



Nebezpečí! **Nebezpečí otravy unikajícími spalinami!**

Stojící kondenzát může poškodit těsnění.

- Při umístění čisticích prvků (čisticí kolena a revizní otvory) dbejte na to, aby těsnění nebyla poškozována stojícím kondenzátem!
- Dodržujte montážní polohu T-kusu s čisticím otvorem podle následujících zobrazení.

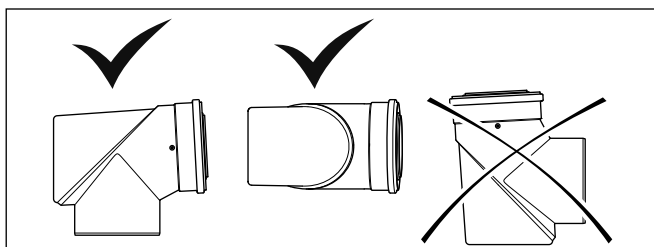

13.6 Umístění T-kusu s čisticím otvorem



Nebezpečí!

Nebezpečí otravy unikajícími spalinami!

Při provozu závislém na vzduchu z místnosti nesmí být zařízení instalováno v prostorech, z nichž je vzduch odsáván pomocí ventilátorů (např. větrací zařízení, odsavače par, sušičky prádla s odtahem). Tato zařízení vytvářejí v místnosti podtlak a jeho působením jsou spaliny z vyústění mezerou mezi vedením spalin a šachtou nasávány do prostoru instalace.

- Zařízení je možné provozovat jen tehdy, když není možný současný provoz topného zařízení a ventilátoru.



Pozor!

Nesprávná funkce zařízení!

Při provozu závislém na vzduchu z místnosti musí být zajištěn dostatečný přísun čerstvého vzduchu.

- Otvory pro přívod vzduchu udržujte volné!
V opačném případě není zajištěna bezchybná funkce zařízení.
- Zásobování spalovacím vzduchem (přívod vzduchu) pro plynová zařízení musí mít aspoň jeden otvor do volného prostoru.
- Příčný průřez tohoto otvoru při celkovém jmenovitém výkonu do 50 kW musí být min. 150 cm². Na každý kW přesahující jmenovitý výkon topení 50 kW je třeba k 150 cm² přidat 2 cm². Přívody spalovacího vzduchu musí mít průřez ekvivalentní technickým parametrům proudění. Potřebný průřez smí být rozdělen na maximálně dva otvory.



Pozor!

Nebezpečí poškození částí stavby!

Při provozu závislém na vzduchu z místnosti mohou při nesprávném sesazení kouřovodu unikat spaliny a může docházet k provlhnutí šachty. Šachta proto musí být větrána, aby se případné uniklé množství spalin odvedlo do okolí.

- Vytvořte otvor pro přívod vzduchu na spodním konci šachty o příčném průřezu nejméně 140 cm².
- Otvor zakryjte mřížkou přívodu vzduchu č. výr. 0020117198 (náhradní díl).

13.2 Montáž vodorovného vedení spalin

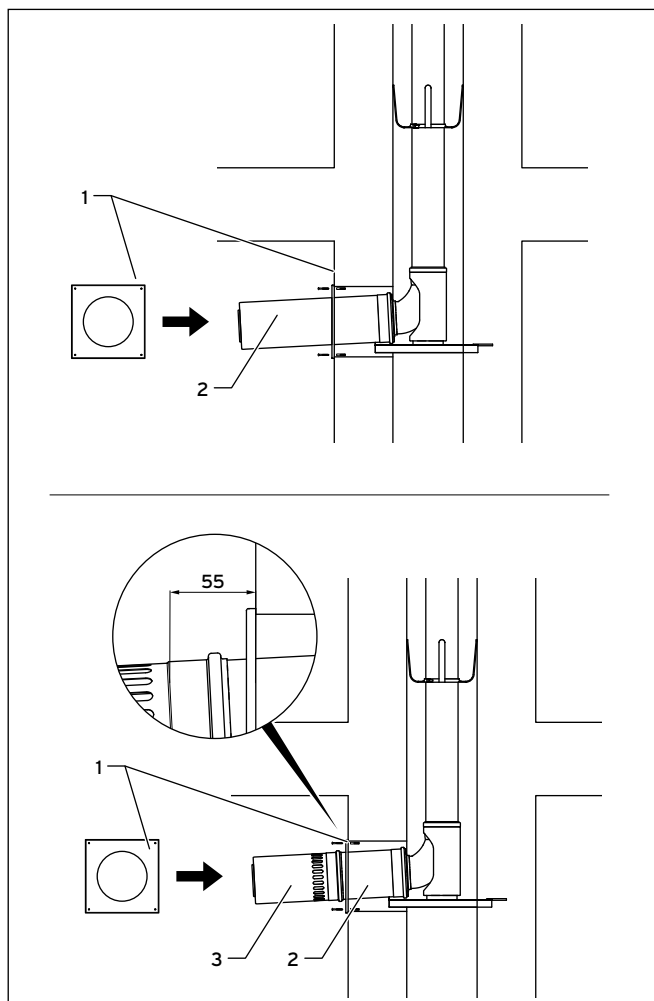

13.7 Montáž šachtové přípojky



V prostoru instalace zařízení namontujte za účelem kontroly nejméně jeden revizní prvek do vedení spalin.

- Namontujte souosá prodloužení (3) na opěrné koleno.
- Při provozu závislém na vzduchu z místnosti zkrat'te trubku kouřovodu a vzduchovou trubku na přesah 50 mm.
- Při provozu závislém na vzduchu z místnosti namontujte díl pro přívod vzduchu (3) bezprostředně k šachtě.
- Otvor do šachty utěsněte maltou.
- Vnitřní manžetu upevněte pomocí hmoždinek.

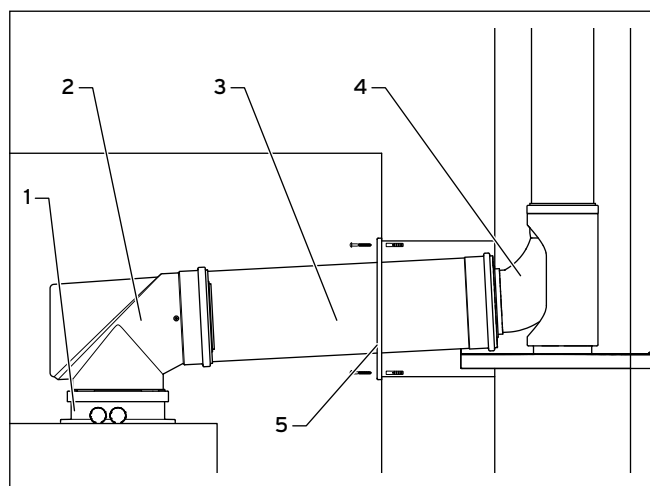

13.8 Připojení zařízení

- Namontujte další prodloužení, revizní prvky a kolena počínaje šachtou až k zařízení.
- Nakonec zasuňte koleno nebo čistící koleno odvodu spalin do přípojky vedení spalin na zařízení.
- Na každé prodloužení namontujte po jednom upevňovacím třmenu.
- Vzduchové potrubí připojte na všech připojovacích místech pojistnými šrouby, jak je popsáno v → **kap. 13.1**.

14 Zákaznické služby

14 Zákaznické služby

Servis

Opravy a pravidelnou údržbu výrobku smí provádět pouze smluvní servisní firma s příslušným oprávněním. Seznam autorizovaných firem je přiložen u výrobku, popř. uveden na internetové adrese www.vaillant.cz.

Seznam použitých výrazů

B		S	
Bezpečnost.....	4	Signální slovo.....	4
C		Spojovací prvek.....	39
Čisticí prvek.....	39	Statické rozměry.....	42
D		Střecha.....	42, 43, 46, 47
Díl pro přívod vzduchu.....	40	T	
Distanční držák.....	32	Technické vlastnosti přívodu vzduchu/odvodu spalin.....	25
Držák vedení		Teplota.....	31, 43, 50, 54
Rozsah nastavení.....	44	Těsnění.....	5, 31, 32, 43, 49, 50, 51, 52, 53, 54
K		Trubkový prvek.....	14, 15, 16, 17, 18, 19, 20
Kluzný prostředek.....	31, 43, 50	U	
Koleno.....	10, 14	Umístění T-kusu s čisticím otvorem.....	54
M		Únik plynu.....	4, 32, 50
Maximální délky potrubí.....	21	Ústí.....	46
Místo montáže prostupu střeou.....	26	V	
Montážní pomůcka.....	36	Vedení spalin.....	4, 42, 43, 46, 51
Možnosti montáže.....	7	Vyosení odvodu spalin.....	42
N		Vyústění.....	25
Nástroj.....	4	Z	
Nebezpečí koroze.....	4	Zkosení trubky.....	31, 43, 50
Nebezpečí udušení.....	4	Zkrácení prodloužení.....	47
O			
Odborný personál.....	4		
Odvod spalin.....	5, 32, 42, 43, 52		
Opěrná konzola			
Rozsah nastavení.....	44		
P			
Použití v souladu s určením.....	5		
Požární ochrana.....	5		
Předpisy.....	5		
Přívod vzduchu vnější stěnou.....	39		
Prostor instalace.....	51		

Dodavatel

Vaillant Group Czech s. r. o.

Chrášťany 188 ■ CZ - 252 19 Praha-západ ■ Telefon 281 028 011

Telefax 257 950 917 ■ www.vaillant.cz ■ vaillant@vaillant.cz

Výrobce

Vaillant GmbH

Berghauser Str. 40 ■ D-42859 Remscheid ■ Telefon 0 21 91/18-0

Telefax 0 21 91/18-28 10 ■ www.vaillant.de ■ info@vaillant.de