

MORA

Mikrovlnná trouba, obsah 30 litrů **Návod k použití**

MT10.0000

Přečtěte si, prosím, pozorně návod k použití a uložte ho tak, abyste se do něj mohli kdykoliv v budoucnu podívat.

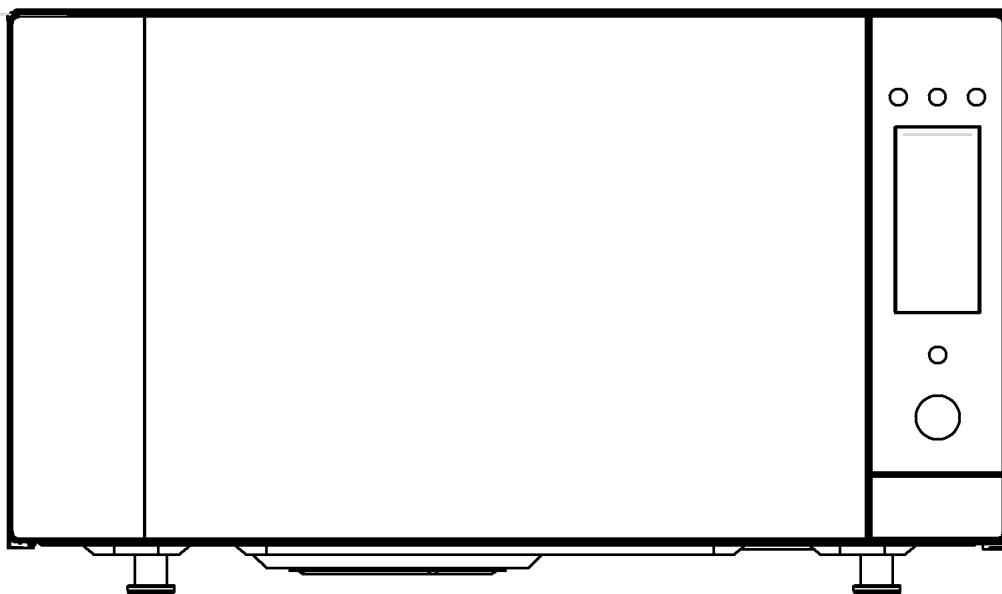

CE

Jako součást našeho úsilí neustále zlepšovat své výrobky si vyhrazujeme právo změnit a upravit je podle vývoje jejich technických, funkčních a estetických vlastností.

DŮLEŽITÁ BEZPEČNOSTNÍ UPOZORNĚNÍ
SEZNAMTE SE DOBŘE S BEZPEČNOSTNÍMI POKYNY A ULOŽTE
JE TAK, ABYSTE SE K NIM MOHLI KDYKOLIV VRÁTIT

- **UPOZORNĚNÍ:** Pokud spotřebič pracuje v kombinovaném režimu, mohou ho děti používat jenom pod dozorem dospělých, protože se zahřívá na vysokou teplotu.
- **UPOZORNĚNÍ:** Jestliže dojde k poškození dvířek nebo utěsnění dvířek, nesmí se spotřebič používat tak dlouho, dokud ho neopraví kvalifikovaný opravář.
- **UPOZORNĚNÍ:** Pro všechny osoby, které nemají kvalifikaci odborného opraváře, je velmi nebezpečné provádět servisní nebo opravářské úkony, jejichž součástí je odstranění krytu; kryt totiž chrání uživatele před účinky krátkovlnné energie.
- **UPOZORNĚNÍ:** Tekutiny a ostatní potraviny se nesmějí ohřívat v uzavřených nádobách, protože ty mohou při ohřívání vybuchnout.
- **UPOZORNĚNÍ:** Děti mohou spotřebič používat bez dozoru, jestliže jsou řádně poučeny o bezpečném používání spotřebiče a vědí, že nesprávné použití je nebezpečné.
- Trouba musí být řádně odvětrávána. Proto je třeba udržovat za ní, po stranách a nahoře volný prostor. Nesnímejte nožky zařízení a neblokuje výstupy vzduchu z trouby.
- Používejte pouze takové nádoby a kuchyňské potřeby, které jsou pro použití v mikrovlnné troubě vhodné.
- Při ohřívání potravin v plastových nebo papírových nádobách je třeba troubu hlídat, protože podobné nádoby mohou vzplanout.
- Jestliže se objeví kouř, je třeba zařízení vypnout nebo vytáhnout zástrčku napájení ze zásuvky a nechat dvířka otevřená, aby se plameny uhasily.
- Při ohřevu nápojů je možné, že se bude ohřívající tekutina ještě nějaký čas po ukončení ohřevu bouřlivě vařit, a proto je nutné manipulovat s nádobou, v níž je tekutina, velmi opatrně.
- Obsah dětských láhví a sklenic s dětskou výživou se musí míchat nebo protřepávat a před konzumací je nutné kontrolovat teplotu, aby nedošlo k opaření nebo popálení.
- Vejce ve skořápce a celá natvrdo uvařená vejce se nesmějí v mikrovlnných troubách ohřívat, protože mohou vybuchnout, a to i tehdy, když je trouba již vypnutá.
- Troubu je třeba pravidelně čistit a odstraňovat zbytky potravin.
- Jestliže mikrovlnnou troubu neudržíte v čistém stavu, může dojít k poškození jejího vnitřního povrchu, což může mít nepříznivý vliv na životnost zařízení a vést ke vzniku nebezpečných situací.
- Pokud dojde k poškození přívodní šňůry, je třeba požádat výrobce, jeho odborného opraváře nebo podobně kvalifikovanou osobu, aby šňůru vyměnila, protože by mohlo dojít k těžkému úrazu.
- Jestliže je zařízení v provozu, může být teplota přístupných ploch velmi vysoká.

TECHNICKÉ ÚDAJE

Spotřeba proudu:	230 V~50 Hz, 1 450 W
Výkon:	900 W
Grilovací rošt (v provozu):	1 200 W 2
Frekvence (vnější):	450 MHz
Rozměry:	520 mm (Š) x 430 mm (H) x 290 mm (V)
Rozměry vnitřního prostoru trouby:	350 mm (Š) x 372 mm (H) x 232 mm (V)
Kapacita trouby (bez mřížky):	30 litrů
Hmotnost:	Přibližně 17,5 kg
HLADINA AKUSTICKÉHO VÝKONU VYZAŘOVANÁ SPOTŘEBIČEM:	58dB

NEŽ ZAVOLÁTE SERVIS

1. Jestliže trouba vůbec neběží,

zobrazení na displeji se neobjeví nebo se ztratí:

- a) Zkontrolujte, že je trouba dobře zapojená. Pokud ne, vytáhněte zástrčku ze zásuvky, počkejte asi 10 vteřin a pak ji znovu dobře do zásuvky zapojte.
- b) Zkontrolujte, jestli se u vás nespálily pojistky nebo nevyprnul hlavní

jistič. Pokud se zdá, že všechna tato zařízení pracují správně,

zkuste zásuvku s jiným spotřebičem.

2. Jestliže je výkon trouby malý:

- a) Zkontrolujte, jestli je nastavený časovač.
- b) Zkontrolujte, jestli jsou dvířka trouby dobře zavřená a zajištěná bezpečnostními zámkami. Jinak se mikrovlnná energie do trouby nedostane.

JESTLIŽE ŽÁDNÉ VÝŠE UVEDENÉ OPATŘENÍ ZÁVADU NEODSTRANÍ, POTOM SE OBRAŤTE NA PŘÍSLUŠNÝ ODBORNÝ SERVIS:

Poznámka:

Zařízení je určeno pouze pro použití v domácnosti pro ohřívání nápojů a potravin pomocí elektromagnetické energie

a jenom uvnitř obydlí.

RUŠENÍ RÁDIOVÝCH VLN

Mikrovlnná trouba může rušit příjem vašeho rádia, televize nebo podobného zařízení. Jestliže k rušení dojde,

je možné je odstranit nebo oslabit následujícím postupem:

- a. Vyčistit dvířka a utěsnit povrch trouby.
- b. Umístit rádiový nebo televizní přijímač pokud možno co nejdále od mikrovlnné trouby.
- c. U rádiového, televizního nebo jiného zařízení používat správnou anténu, aby se zvýšila intenzita příjmu signálu.

INSTALACE

1.

Odstraňte veškerý obalový materiál použitý na zabalení i zařízení

z vnitřku dvířek trouby.

2. Zkontrolujte troubu po vybalení, jestli nenese

viditelné známky poškození, např.:

vyvrácená dvířka,

poškozená dvířka,

promáčknutí nebo díry v okénku dvířek a

deformace mřížky vnitřního prostoru trouby.

Jestliže se něco z uvedeného objeví, **NEPOUŽÍVEJTE**

troubu.

3. Mikrovlnná trouba váží 17,5 kg a musí být

uložena na vodorovném místě

dostatečně pevném, aby uneslo její váhu.

4. Trouba musí být vzdálena od zdrojů vysoké

teploty a páry.

5. **NEPOKLÁDEJTE** na horní plochu trouby žádné předměty.

6. **NEVYJÍMEJTE** hřídel pohonu otočného kotouče.

7. Stejně jako u jakéhokoliv jiného spotřebiče je třeba pečlivě dohlédnout jestliže je používají děti.

UPOZORNĚNÍ: ZAŘÍZENÍ MUSÍ BÝT UZEMNĚNÉ!

1. Napájecí zásuvka musí být snadno dosažitelná v délce napájecí šňůry.

2. Trouba vyžaduje ke své funkci příkon

1,5 kVA. Doporučujeme, abyste se obrátili

při instalaci trouby na servisního technika.

UPOZORNĚNÍ: Zařízení je chráněno interně

pojistkou střídavý proud 10 A, 250 V.

DŮLEŽITÉ

Jednotlivé dráty v přívodním vodiči jsou barevně kódované: zelenožlutý je

uzemnění

Modrý je nulový vodič

Hnědý je fáze.

Vzhledem k tomu, že se dráty v přívodním vodiči zařízení nemusejí shodovat s barevným značením v zásuvce, kterou používáte, postupujte následovně:

Zelenožlutý drát se musí připojit na koncovku v zásuvce, která je označená písmenem E nebo symbolem uzemnění (označeným zeleně nebo zelenožlutě).

Modrý drát se musí připojit na koncovku v zásuvce, která je označená písmenem N nebo vyznačená černě.

Hnědý drát se musí připojit na koncovku v zásuvce, která je označená písmenem L nebo vyznačená červeně.

BEZPEČNOSTNÍ POKYNY PRO BĚŽNÉ POUŽÍVÁNÍ

V dalším textu jsou tak jako pro všechny jiné spotřebiče uvedena určitá pravidla, která je třeba dodržovat a zachovávat, aby byl

výkon této mikrovlnné trouby optimální:

1. Při používání trouby musí být skleněné plato, válečková ramena, spojka a válečkové vedení na svých místech.
2. Nikdy nepoužívejte troubu pro jiné účely, např. sušení šatstva, papíru nebo jiných látek, které nejsou potravinami, ani pro zavařování apod. Trouba je určena pouze pro přípravu potravin.
3. Nespouštějte troubu, když je prázdná. To může troubu poškodit.
4. Nepoužívejte pracovní prostor trouby pro jakékoliv skladování např. listů papíru, kuchařských knih apod.
5. Nikdy neohřívejte potraviny obklopené blánou, např. vaječný bílek, brambory, kuřecí játra apod., když je předem nepropíchnete na několika místech vidličkou.

6. Nevkládejte žádné předměty do otvorů na vnějším plášti trouby.
7. Za žádných okolností neodstraňujte části trouby, např. nožky, spojku, šrouby apod.
8. Nepřipravujte pokrmy přímo na skleněném platu. Před přípravou a vložením do trouby

vložte pokrm na/do vhodné kuchyňské nádoby.

9. DŮLEŽITÉ UPOZORNĚNÍ: V TROUBĚ NEPOUŽÍVEJTE BĚŽNÉ NÁDOBÍ

Nepoužívejte kovové pánve nebo mísy s kovovými uchy. Nepoužívejte nic, co má kovový lem. Nepoužívejte papírem potažené zkrutné drátky na plastových sáčcích. Nepoužívejte melaninové mísy, protože obsahují materiál, který pohlcuje mikrovlnnou energii.

To může způsobit, že takové mísy prasknou nebo zuhelnatí, což zpomalí varnou rychlost.

Nepoužívejte stolní nádobí Centura. Glazura není vhodná pro použití v mikrovlnné troubě. Uzavřené pohárky s rukojetí Corelle-Livingware se nesmějí používat.

Nikdy pokrmy neohřívajte v nádobách s omezeným otevřením, např. ve víčkových lahvích bez víčka nebo v lahvích od salátového oleje, protože mohou při ohřevu v mikrovlnné troubě vybuchnout.

Nepoužívejte na měření teploty masa nebo cukroví běžné teploměry.

Existují teploměry, které se používají výhradně pro vaření v mikrovlnné troubě. Ty je možné používat.

10. Nádobí pro mikrovlnné trouby je třeba používat jenom v souladu s pokyny výrobce.
11. Nikdy se nesnažte potraviny v mikrovlnné troubě smažit.
12. Mějte, prosím, na paměti, že mikrovlnná trouba vždy ohřívá pouze tekutinu v nádobě, nikoli nádobu samotnou. Proto, i když není víko na nádobě na dotyk horké

při vyjímání nádoby z trouby, nezapomínejte, že pokrm nebo tekutina uvnitř nádoby uvolní stejné množství páry a drobných horkých kapiček, jako když odklopíte víko nebo pokličku při normálním vaření.

13. Proto je třeba, abyste sami měřili teplotu zejména v případech, kdy připravujete jídlo nebo tekutinu pro malé děti. Doporučujeme nepojídat pokrm nebo tekutinu přímo z trouby, ale nechat je stát po několik minut a míchat je, aby se teplo rovnoměrně rozptýlilo.
14. Pokrmy obsahující směs tuku a vody, např. masový výtažek, se musejí nechat v troubě po vypnutí 30 až 60 minut stát. Tím se hotová směs usadí a nebude bublat, když se do ní ponoří lžíce nebo se přidá další kostka výtažku.
15. Při přípravě nebo vaření pokrmů nebo tekutin je třeba mít na paměti, že existují určité pokrmy, např. vánoční pudinky, marmelády a mleté maso, které se ohřívají velice rychle. Pro ohřev nebo vaření pokrmů s vysokým obsahem tuku nebo cukru nepoužívejte plastové nádoby.
16. Kuchyňské nádobí může být horké, protože se do něj přeneslo teplo z ohřívání pokrmu. To platí zejména tehdy, když vršek a ucha nádobí pokrývá plastická obalová fólie. Pro manipulaci s takovým nádobím je třeba použít chňapku.
17. Ke zmenšení nebezpečí požáru v pracovní části trouby:
 - (a) Nikdy připravovaný pokrm nepřevařujte. S troubou zacházejte velmi opatrně, jestliže jsou uvnitř trouby předměty z papíru, plastů nebo jiných hořlavých materiálů, které mají vaření usnadnit.
 - (b) Odstraňte ze sáčků zkrutné drátky, než je dáte do trouby.
 - (c) Jestliže mají materiály uvnitř trouby snahu vzplanout, nechte dvířka trouby zavřená a troubu vypněte nástěnným přepínačem, popř. přerušete napájení na pojistce nebo panelu jištění.

SCHÉMA VLASTNOSTÍ

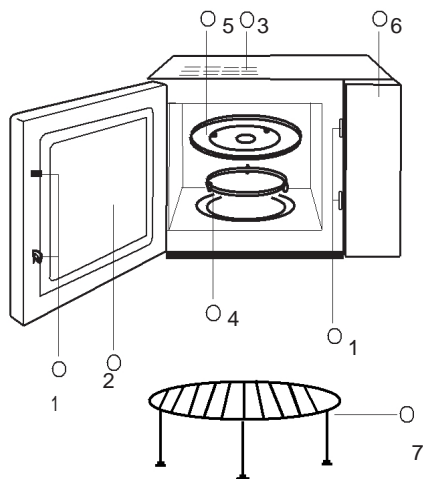

- (1) Bezpečnostní systém zamykání dvířek
- (2) Okénko trouby
- (3) Výstup vzduchu z trouby
- (4) Válečkový kotouč
- (5) Skleněné plato
- (6) Ovládací panel
- (7) Grilovací mřížka

OVLÁDACÍ PANEL POČÍTAČE

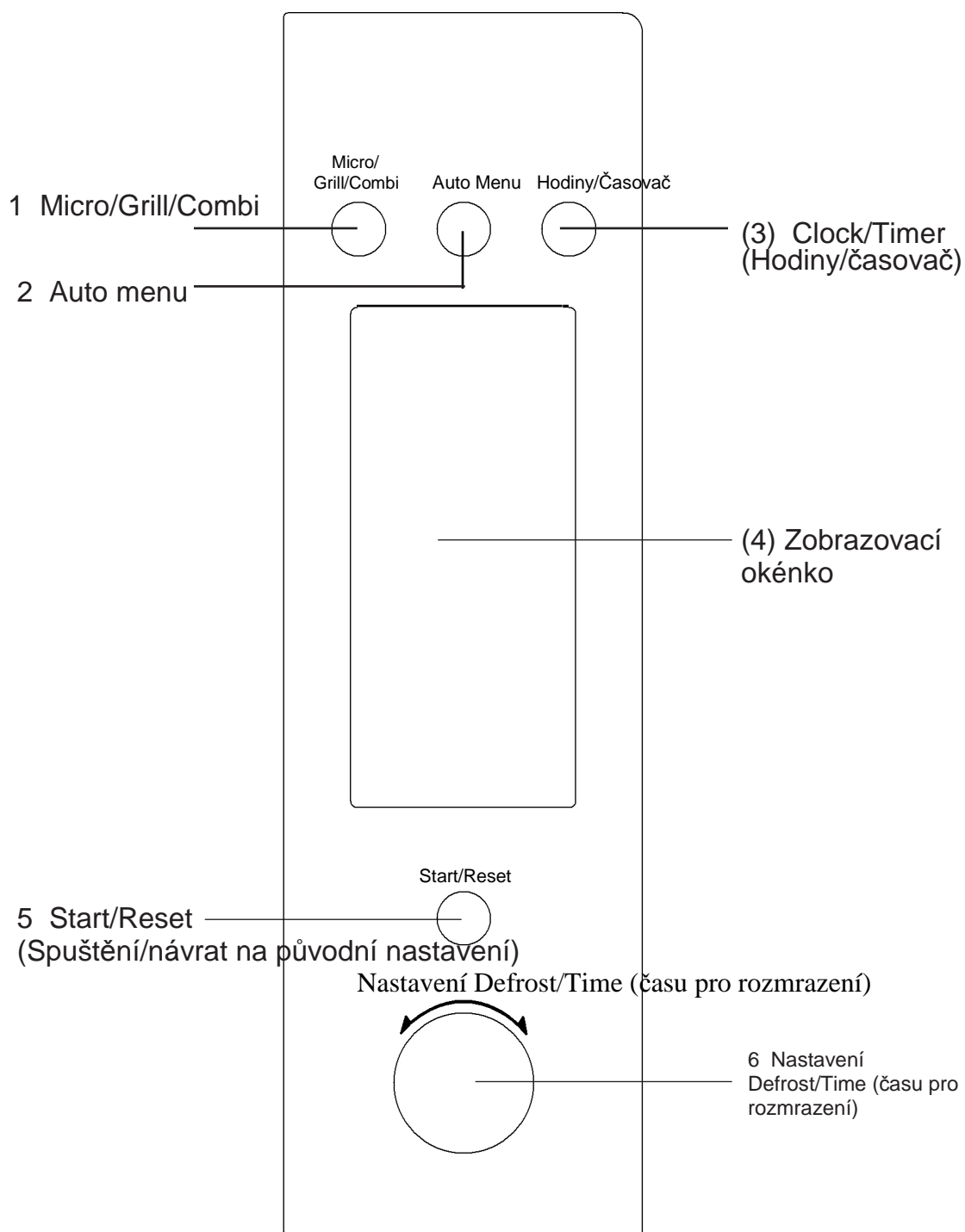

1. Vaření na stisknutí jednoho tlačítka

Vařit můžete jednoduše začít stisknutím jediného tlačítka, což je velmi pohodlný způsob, jak si ohřát sklenici vody apod.

Např. ohřátí sklenice mléka:

- a) Vložte sklenici s mlékem na otočný kotouč a zavřete dvířka.
- b) Stiskněte tlačítko „Start/Reset“ a mikrovlnná trouba začne pracovat na plný výkon po dobu 1 minuty.
- c) Po uplynutí 1 minuty se ozve 5 pípnutí a ohřev je u konce.

2. Mikrovlnný ohřev

Funkce má dva režimy:

- 1) Automatický mikrovlnný ohřev (plný výkon)

Příklad: Ohřev pokrmu na plný výkon po dobu 5 minut.

- a) Nastavte čas na „5:00“.
- b) Stiskněte tlačítko „Start/Reset“.

- 2) Ruční mikrovlnný ohřev

Příklad: Ohřev pokrmu na 70% výkonu po dobu 10 minut

- a) Stiskněte tlačítko „Micro/Grill/Combi“ a zvolte výkon na „70 %“.

- b) Nastavte čas na „10:00“ a zvolte výkon na „70%“

Existuje 5 výkonových stupňů a nejdelší mikrovlnný ohřev je 60 minut.

Dotykové časy	Výkon trouby	Zobrazení
1	100 %	P100
22	70 %	P70
3	50 %	P50
4	30 %	P30
5	10 %	P10

3. Automatické nastavení rozmrazení podle hmotnosti

Zvolte hmotnost pokrmu, podle níž trouba automaticky nastaví výkonový stupeň a čas rozmrazování. Např. pro rozmrazení 0,5 kg masa:

- a) Otočte otočným regulátorem „Defrost/Time Setting“ a nastavte
- b) Stiskněte tlačítko „Start/Reset“.

Hmotnost masa musí být nižší než 2 kg.

4. Auto-Menu

Je třeba pouze zvolit typ potravinu a její hmotnost, podle kterých trouba automaticky nastaví výkon a čas.

Příklad: Automatické nastavení pro vaření 0,4 kg ryby:

- a) Stiskněte tlačítko „Auto/Menu“ až se zobrazí „A5“
- b) Otočným regulátorem „Defrost/Time Setting“ nastavte hmotnost 0,4 kg
- c) Stiskněte tlačítko „Start/Reset“

kg

Hmotnost / Menu / Dotykové časy	Rýže (A-1)	Zelenina (A-2)	Maso (A-3)	Těstoviny (A-4)	Ryby (A-5)	Kuře (A-6)
1	0,1	0,1	0,2	1,0	0,1	0,2
2	0,2	0,2	0,3	2,0	0,2	0,4
3	0,3	0,3	0,4		0,3	0,6
4	0,4	0,4	0,5		0,4	0,8
5	0,5	0,5	0,6		0,5	1,0
6		0,6	0,8		0,6	1,2
7			1,0		0,8	1,4
8					0,9	1,6
9					1,0	1,8
10						2,0

5. Gril

Tato funkce má dva režimy, můžete stisknout tlačítko „Micro/Grill/Combi“, a tím oba režimy nastavit (nejdelší doba vaření je 60 minut):

Režim +: grilování na 85 % výkonu, zobrazení G-1

Režim 2: grilování na 50 % výkonu, zobrazení G-2

Příklad: Vaření pokrmu pomocí grilu po dobu 20 minut:

A) Stiskněte tlačítko „Micro/Grill/Combi“, až se na kontrolce objeví „G-1“.

B) Nastavte dobu vaření na „20:00“.

C) Stiskněte tlačítko „Start/Reset“.

Při grilování se pokrm neohřívá mikrovlnnou energií, teplo vyzařuje z kovového ohříváče v horní části trouby.

Při grilování probíhá vaření ve dvou fázích: po první polovině vaření se program automaticky zastaví a ozve se dvojitým pípnutím, což je signál pro vás, abyste otevřeli dvířka trouby a obrátili grilovaný pokrm, po obrácení pokrmu zavřete dvířka, stiskněte tlačítko „Start/Reset“ a vaření bude pokračovat druhou polovinou. Jestliže pokrm nechcete obrátit, trouba bude automaticky pokračovat po 1 minutě přestávky.

6. Kombinační vaření

Zařízení nabízí dva způsoby kombinačního vaření. Způsob 1:

kombinační vaření (55 % mikrovlnná energie + 45 % teplo z grilu). Na displeji se objeví „C-1“.

Způsob 2: kombinační vaření (30 % mikrovlnná energie + 70 % teplo z grilu). Na displeji se objeví „C-2“.

Příklad: Vaření způsobem 2 po dobu 15 minut.

a) Stiskněte tlačítko „Micro/Grill/Combi“, až se objeví „C-2“ na kontrolce LED.

b) Nastavte dobu vaření na „15:00“.

c) Stiskněte tlačítko „Start/Reset“.

7. Hodiny

Trouba je vybavena digitálními hodinami v cyklu 24 hodin.

Příklad nastavení hodin např. na 4:30 ráno:

- a) Stiskněte tlačítko „Clock/Timer“, displej začne blikat; nastavte hodinu pomocí tlačítka „Defrost/Time Setting“.
- b) Stiskněte tlačítko „Clock/Timer“, nastavte minutu pomocí tlačítka „Defrost/Time Setting“.
- c) Stiskněte znovu tlačítko „Clock/Timer“, tím se hodiny nastaví.
- e) Pokud chcete čas změnit, opakujte postup

uvedený výše znovu. 8. Časovač

Umožňuje nastavit troubu tak, aby začala a ukončila přípravu pokrmu v předem nastaveném čase. Použití této vlastnosti vyžaduje nastavení hodin.

Příklad: Okamžitý čas je 16:30 a vy chcete, aby vaření začalo v 18:15 při výkonu 70 % po dobu 10 minut:

- a) Otočte otočný regulátor „Defrost/Time Setting“, nastavte čas na 18:15 (stejný postup jako při nastavování hodin).
- b) Stiskněte tlačítko „Micro/Grill/Combi“ a zvolte výkon na „70 %“.
- c) Nastavte dobu vaření na „10:00“.
- d) Stiskněte tlačítko „Start/Reset“.

Jestliže úroveň výkonu a čas nenastavíte a přímo stisknete startovací tlačítko po naprogramování času, bude zařízení pracovat pouze jako hodiny.

V 18:15 se ozve 10 pípnutí a zařízení se vypne. 9. Dětská

bezpečnostní pojistka

Při aktivaci dětské bezpečnostní pojistky nejprve stiskněte tlačítko „Auto Menu“ spolu s tlačítkem „Clock/Timer“ po dobu 2 vteřin. Znovu stiskněte tlačítka „Auto Menu“ a „Clock/Timer“ společně po dobu 2 vteřin, a tím se zařízení uvolní.

10. Start/Reset

- a) V průběhu operace způsobí stisknutí tlačítka „Start/Reset“ zastavení operace.
- b) Jestliže byl před stisknutím tohoto tlačítka nastaven jakýkoliv program, stisknutí tohoto tlačítka tento program a všechny ostatní nastavené programy zruší.

JAK PEČOVAT O SVOU MIKROVLNNOU TROUBU

1. Před čištění vypněte troubu a vytáhněte zástrčku přívodní šňůry ze zásuvky ve zdi.
2. Udržujte vnitřní pracovní prostor trouby čistý. Jestliže je na stěnách rozlitá tekutina nebo jsou stěny postříkány, setřete stěny vlhkým hadříkem. Použití silných detergentů nebo brusných materiálů se nedoporučuje.
3. Vnější povrch trouby je třeba čistit vlhkým hadříkem. Aby nedošlo k poškození provozních částí uvnitř trouby, nesmí se dostat voda do větracích otvorů.
4. Nedovolte, aby byl ovládací panel mokrá. Čistěte jej měkkým vlhkým hadříkem. Nepoužívejte detergenty, brusné materiály nebo nestříkejte sprejové čističe na panel.
5. Jestliže se uvnitř nebo venku kolem trouby nahromadí z kondenzovaná pára, otřete ji suchým hadříkem. K tomu může dojít, když se trouba používá ve vlhkém prostředí, v žádném případě to však neznamená, že trouba špatně funguje.
6. Příležitostně je třeba vyjmout skleněné plato a vyčistit je. Umyjte je v teplé mýdlové vodě nebo v myčce.
7. Válečkový kotouč a dno vnitřní části trouby je třeba čistit pravidelně, aby nebyla trouba příliš hlučná. Jednoduše se otře spodní plocha v troubě jemným detergentem nebo čističem na okna a nechá uschnout. Válečkový kotouč se může mýt v mírně mýdlové vodě nebo v myčce. Během opakovaného použití se shromažďují kuchyňské výpary, které ale v žádném případě nemají vliv na spodní plochu nebo kolečka válečkového kotouče. Jestliže vyjímáte válečkový kotouč ze dna vnitřní pracovní části trouby za účelem čištění, je třeba kotouč po vyčištění vrátit přesně na jeho místo.
8. Pachy z trouby je možné odstranit pomocí směsi vody a citronové šťávy a kůry v hluboké mikrovlnné misce. Troubu nechte běžet 5 minut, pečlivě ji pak vytřete a vysušte suchým hadříkem.
9. Jestliže je třeba vyměnit světlo v troubě, obraťte se na svého prodejce, aby vám je vyměnil.

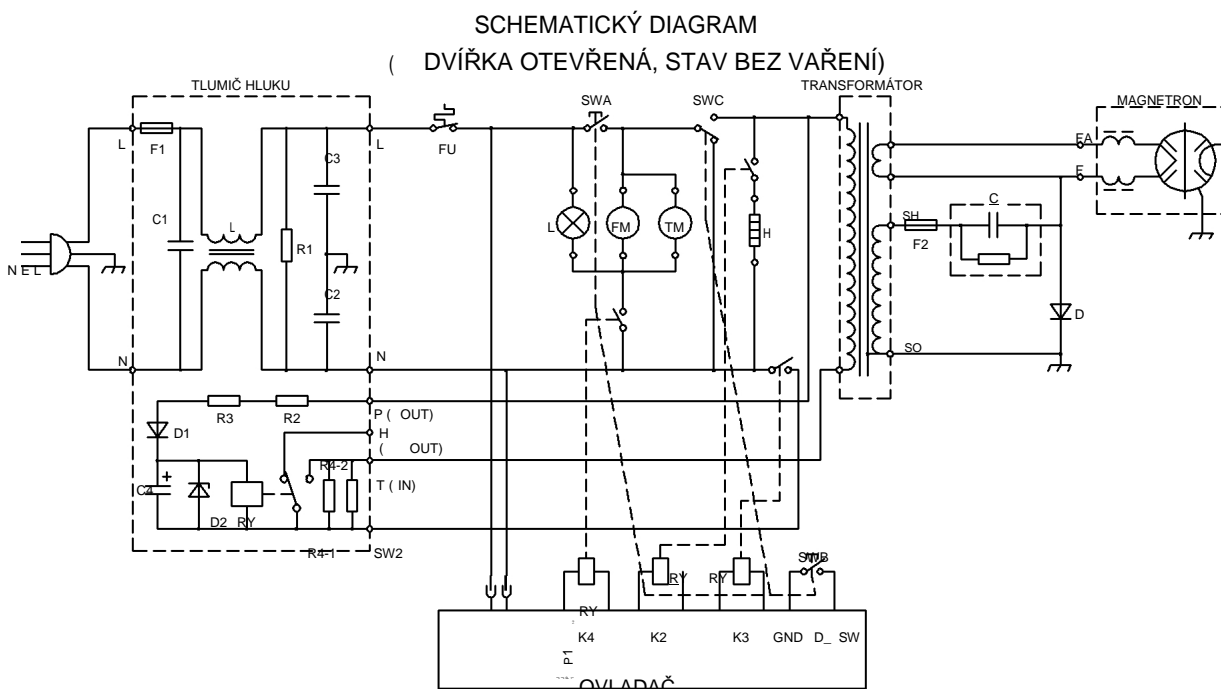

SWA – PŘEPÍNAČ PRIMÁRNÍHO

BLOKOVÁNÍ

SWB – PŘEPÍNAČ SEKUNDÁRNÍHO

BLOKOVÁNÍ

SWC – PŘEPÍNAČ MONITORU BLOKOVÁNÍ

*OBVOD SE MŮŽE ZMĚNIT BEZ PŘEDCHOZÍHO
UPOZORNĚNÍ

L – SVĚTLO

FM – MOTOR
VENTILÁTORU

TM – MOTOR OTOČNÉHO
KOTOUČE

H – OHŘÍVAČ

Tento spotřebič je označen v souladu s evropskou směrnicí 2002/96/EG o nakládání s použitými elektrickými a elektronickými zařízeními (waste electrical and electronic equipment - WEEE).

Tato směrnice stanoví jednotný evropský (EU) rámec pro zpětný odběr a recyklování použitých zařízení.

