

# MIKROVLNNÁ TROUBA

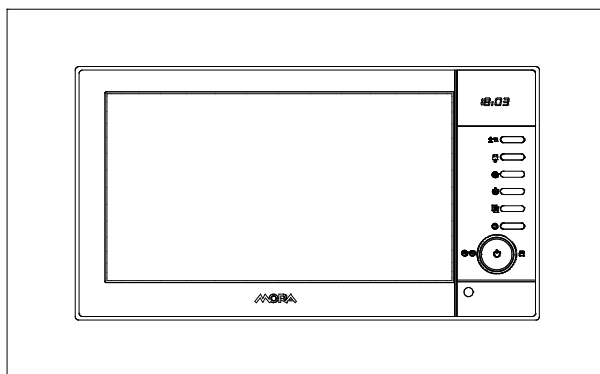

MODEL: MT07

## Příručka uživatele

Před instalací a použitím mikrovlnné trouby si prosím pečlivě přečtěte tento návod. Do místa níže запиšte VÝROBNÍ Č., které najdete na štítku své mikrovlnné trouby. Tyto údaje si uschovejte k pozdějšímu nahlédnutí.  
VÝROBNÍ Č.

## **BEZPEČNOSTNÍ OPATŘENÍ, KTERÁ ZABRÁNÍ MOŽNÉMU RIZIKU VYSTAVENÍ MIKROVLNNÉ ENERGII**

1. Nepokoušejte se používat tuto mikrovlnnou troubu, když jsou otevřená dvířka – mohli byste se vystavit škodlivému působení mikrovlnné energie. Je důležité, abyste nepoškodili ani neupravovali bezpečnostní zámky.
2. Neblokujte přední část trouby a dvířka žádným předmětem a dbejte na to, aby se na částech trouby s těsněním nehromadila špína nebo zbytky čisticího prostředku.
3. Nepoužívejte troubu, jestliže je poškozená. Je velmi důležité, aby se dvířka trouby náležitě zavírala a aby nedošlo k poškození následujících částí:
  - a. dvířek (aby nebyla prohnutá),
  - b. závěsů dvířek a západek (aby nebyly poškozené nebo uvolněné),
  - c. těsnění dvířek a těsnících ploch.
4. Mikrovlnnou troubu smí seřizovat a opravovat pouze kvalifikovaný servisní personál.

### ***OBSAH***

BEZPEČNOSTNÍ OPATŘENÍ, KTERÁ ZABRÁNÍ MOŽNÉMU RIZIKU VYSTAVENÍ MIKROVLNNÉ ENERGII .....	1
DŮLEŽITÁ BEZPEČNOSTNÍ UPOZORNĚNÍ.....	2
TECHNICKÉ ÚDAJE .....	4
INSTALACE .....	4
RUŠENÍ RÁDIOVÝCH VLN .....	4
ZÁSADY VAŘENÍ V MIKROVLNNÉ TROUBĚ .....	4
INSTRUKCE K UZEMNĚNÍ .....	4
NEŽ ZAVOLÁTE SERVIS .....	4
PRŮVODCE KUCHYŇSKÝMI NÁDOBAMI .....	4
NÁZVY ČÁSTÍ.....	4
OVLÁDACÍ PANEL .....	6
NASTAVENÍ OVLÁDACÍCH PRVKŮ TROUBY.....	7
ČIŠTĚNÍ A ÚDRŽBA .....	9

# DŮLEŽITÁ BEZPEČNOSTNÍ UPOZORNĚNÍ

Při používání elektrického spotřebiče je nutné dodržovat základní bezpečnostní opatření, včetně těch následujících:

**VAROVÁNÍ:** Ke snížení nebezpečí popálení, zasažení elektrickým proudem, vzniku požáru, osobního zranění nebo vystavení nadměrnému množství mikrovlnné energie:

1. Před použitím spotřebiče si přečtete všechny pokyny.
2. Používejte tento spotřebič pouze k účelům, ke kterým je určen, jak je uvedeno v této příručce. Nepoužívejte v tomto spotřebiči žíravé chemikálie nebo plyny. Tento typ trouby je určen výhradně k ohřevu, vaření nebo sušení potravin. Není určen pro průmyslové nebo laboratorní účely.
3. Nespouštějte troubu, když je prázdná.
4. Nepoužívejte tento spotřebič, jestliže je poškozený napájecí kabel nebo zástrčka, jestliže nefunguje správně, je poškozený nebo pokud spadl na zem. Jestliže je napájecí kabel poškozený, musí ho vyměnit výrobce, jeho opravář nebo jiná osoba s podobnou kvalifikací, aby se zabránilo vzniku nebezpečné situace.
5. **VAROVÁNÍ:** Použití trouby dětmi bez dozoru je povoleno pouze tehdy, když jsou náležitě poučené o bezpečném používání trouby a rozumějí nebezpečím při nesprávném použití.
6. Ke snížení nebezpečí požáru uvnitř trouby:
  - ✧ Při ohřívání potravin v plastové nebo papírové nádobě často troubu kontrolujte, aby nedošlo ke vznícení.
  - ✧ Před umístěním do trouby odstraňte z papírových nebo plastových sáčků zkrutné drátky.
  - ✧ Jestliže zpozorujete kouř, vypněte spotřebič nebo vytáhněte zástrčku ze zásuvky a nechte dvířka trouby zavřená, aby se plameny uhasily.
  - ✧ Nepoužívejte pracovní prostor trouby ke skladování. Pokud troubu nepoužíváte, nenechávejte uvnitř papírové výrobky, kuchyňské nádoby nebo potraviny.
7. **VAROVÁNÍ:** Kapaliny nebo jiné potraviny se nesmějí ohřívát v uzavřených nádobách, protože ty jsou náchylné k výbuchu.
8. Mikrovlnný ohřev nápojů může způsobit

opožděný výbušný var, a proto buďte opatrní při manipulaci s nádobou.

9. V troubě nesmažte potraviny. Horký olej může poškodit části trouby a nádobí, a dokonce může přivodit popálení pokožky.
10. Vejce ve skořápkách a celá natvrdo uvařená vejce se nesmějí v mikrovlnných troubách ohřívát, protože mohou vybuchnout, a to i po ukončení mikrovlnného ohřevu.
11. Před vařením propíchněte potraviny se silnou slupkou, jako jsou brambory, celé dýně, jablka a kaštiny.
12. Obsah kojeneckých lahví a sklenic s dětskou výživou je nutné před podáváním promíchat nebo protřepat a zkontrolovat teplotu, aby nedošlo k popálení.
13. Kuchyňské nádobí může být horké v důsledku tepla přeneseného z ohřívání potravin. Někdy je třeba použít chňapku pro manipulaci s takovým nádobím.
14. Zkontrolujte kuchyňské nádobí, abyste si byli jisti, že je vhodné pro použití v mikrovlnné troubě.
15. **VAROVÁNÍ:** Je nebezpečné pro kohokoliv jiného, než je proškolená osoba, aby prováděl jakoukoliv údržbu nebo opravy zahrnující odstranění jakéhokoliv krytu, který zajišťuje ochranu před účinky mikrovlnné energie.
16. Tento výrobek je ISM zařízení skupiny 2 třídy B. Definice skupiny 2, která obsahuje veškerá ISM (průmyslová, vědecká a lékařská) zařízení, v nichž se vysokofrekvenční energie záměrně generuje a/nebo používá ve formě elektromagnetického zařízení pro zpracování materiálu, a elektrojskrové zařízení. Pokud jde o zařízení skupiny B, je to zařízení vhodné pro použití v domácnostech a v podnicích přímo připojených k síti se zdrojem nízkého napětí, která zásobuje budovy využívané k bytovým účelům.
17. Tento spotřebič není určen pro osoby (včetně dětí) se sníženou fyzickou, smyslovou nebo mentální schopností nebo osoby s nedostatkem zkušeností a znalostí, pokud nejsou pod dozorem nebo jim osoba odpovědná za jejich bezpečnost nedá pokyny týkající se použití tohoto spotřebiče.
18. Děti by měly být pod dozorem, aby se zajistilo, že si se spotřebičem nebudou hrát.

## TECHNICKÉ ÚDAJE

Spotřeba elektrické energie:	230 V / 50 Hz, 1 200 W (mikrovlnná)
Výkon:	700 W
Provozní kmitočet:	2 450 MHz
Vnější rozměry:	290 mm (v) × 452 mm (š) × 333 mm (h)
Rozměry vnitřního prostoru trouby:	210 mm (v) × 315 mm (š) × 279 mm (h)
Objem trouby:	17 litrů
Stejnóměrnost vaření:	Systém s otočným talířem
Čistá hmotnost:	cca 10,5 kg

## INSTALACE

1. Ujistěte se, že jste z vnitřního prostoru trouby odstranili veškerý obalový materiál.
2. **VAROVÁNÍ:** Zkontrolujte, jestli trouba není nějakým způsobem poškozená, např. jestli nejsou dvířka trouby špatně usazená nebo promáčknutá, poškozené těsnění dvířek a dalších částí, zničené nebo uvolněné závěsy dvířek a západky a jestli nejsou na vnitřku trouby nebo na dvířkách vybouleniny. Jestliže zjistíte jakékoliv poškození, nepoužívejte troubu a kontaktujte kvalifikovaný servisní personál.
3. Tato mikrovlnná trouba musí být umístěna na rovném, stabilním povrchu, který unese její hmotnost a nejtěžší potraviny, které můžete v troubě uvařit.
4. Neumísťujte troubu blízko tepelných zdrojů, na místa se zvýšenou vlhkostí nebo do blízkosti hořlavých materiálů.
5. Pro správný chod musí mít trouba dostatečnou ventilaci. Ponechte volný prostor 20 cm nad horním povrchem trouby, 10 cm za její zadní částí a 5 cm po stranách. Nezakrývejte ani neblokujte jakékoliv otvory na spotřebiči. Neodstraňujte nožky trouby.
6. Nepoužívejte troubu bez instalovaného skleněného talíře, otočného prstence a hřídele.
7. Ujistěte se, že napájecí kabel není poškozený, umístěný pod troubou nebo v kontaktu s horkými či ostrými povrchy.
8. Zásuvka elektrického proudu musí být snadno přístupná, aby bylo možné napájecí kabel v případě nutnosti snadno vytáhnout.
9. Nepoužívejte troubu venku.

## RUŠENÍ RÁDIOVÝCH VLN

Při používání trouby může dojít k rušení vašeho rádia, televize nebo podobného zařízení.

Jestliže dojde k rušení, může být sníženo nebo odstraněno přijetím následujících opatření:

1. Udržování dvířek a těsnicí plochy trouby v čistotě.
2. Přesměrování přijímací antény rádia nebo televize.
3. Přemístění mikrovlnné trouby vzhledem k přijímači.
4. Přesunutí mikrovlnné trouby dále od přijímače.
5. Zapojení mikrovlnné trouby do jiné zásuvky, aby mikrovlnná trouba a přijímač byly každý na odlišném vedlejším okruhu.

## ZÁSADY VAŘENÍ V MIKROVLNNÉ TROUBĚ

1. Potraviny pečlivě uspořádejte. Nejsilnější kusky potravin umístěte po obvodu nádoby.
2. Sledujte dobu vaření. K vaření používejte krátké doby, které v případě potřeby prodlužte. Z přehřátých potravin se může kouřit nebo se mohou vznítit.
3. Potraviny musejí být při vaření zakryté. Zakrytí potravin zabrání rozstříkávání a napomáhá k rovnoměrnému vaření.
4. K urychlení uvaření potravin, jako jsou kuřata a hamburgery, je během mikrovlnného vaření jednou obraťte. Velké kusy potravin, jako jsou pečeně, musejí být obráceny nejméně jednou.
5. Potraviny, jako jsou karbanátky, v půlce vaření přerovnejte od shora dolů a od středu nádoby k jejím okrajům.

## INSTRUKCE K UZEMNĚNÍ

Tento spotřebič musí být uzemněný. Tato trouba je vybavena napájecím kabelem, který má uzemňovací drát s uzemňovací zástrčkou. Zástrčka musí být připojena k zásuvce ve stěně, která je náležitě instalovaná a uzemněná. V případě, že vznikne elektrický zkrat, uzemnění snižuje nebezpečí zásahu elektrickým proudem – elektrický proud je při zkratu veden přes uzemňovací drát. Doporučujeme, aby byla trouba připojená k samostatnému elektrickému obvodu. Použití vysokého napětí je nebezpečné a může vést ke vzniku požáru nebo jiné nehody, která má za následek poškození trouby.

**VAROVÁNÍ** Nesprávné použití uzemňovací zástrčky může vést k nebezpečí zásahu elektrickým proudem.

### Poznámka:

1. Jestliže máte nějaké dotazy týkající se uzemnění nebo elektrických instrukcí, poraďte se s kvalifikovaným elektrikářem nebo opravářem.
2. Výrobce ani prodejce není zodpovědný za jakékoliv poškození trouby nebo osobní zranění, které vznikne nedodržením správného postupu při elektrickém zapojení.

Jednotlivé dráty v tomto kabelu jsou barevně kódované:

Zelenožlutý = UZEMNĚNÍ

Modrý = NULOVÝ VODIČ

Hnědý = FÁZE

## NEŽ ZAVOLÁTE SERVIS

Jestliže mikrovlnná trouba nefunguje:

1. Ujistěte se, že je trouba náležitě připojena k elektrické síti. Jestliže není, odpojte zástrčku ze zásuvky, počkejte 10 sekund a zapojte ji zpět do zásuvky.
2. Ujistěte se, že nedošlo ke spálení pojistky nebo k výpadku hlavního jističe. Jestliže je vše v pořádku, vyzkoušejte elektrickou zásuvku na jiném spotřebiči.
3. Ujistěte se, že jste ovládací panel správně naprogramovali a nastavili hodiny.
4. Zkontrolujte, jestli jsou dvířka trouby dobře zavřena a zajištěná bezpečnostními zámky. Jinak se mikrovlnná energie do trouby nedostane.

**JESTLIŽE VÝŠE UVEDENÁ OPATŘENÍ NEPOMOHOU, POTOM SE OBRAŤTE NA KVALIFIKOVANÉHO TECHNIKA. NESNAŽTE SE UPRAVOVAT NEBO OPRAVOVAT MIKROVLNNOU TROUBU SAMI.**

## PRŮVODCE KUCHYŇSKÝMI NÁDOBAMI

1. Ideální materiál pro mikrovlnné nádoby propouští mikrovlny, což dovoluje průchod energie nádobou a ohřev potravin.
  2. Mikrovlny nemohou procházet kovem, takže byste neměli používat kovové nádoby nebo mísy s kovovým okrajem.
  3. Při mikrovlnném vaření nepoužívejte výrobky z recyklovaného papíru, protože mohou obsahovat malé kovové částice, které mohou způsobit jiskření a/nebo požár.
  4. Doporučujeme používat raději kulaté/oválné nádoby než čtvercové/obdélníkové, protože potraviny v rozích mají tendenci se převařovat.
  5. Abyste zabránili převaření odkrytých oblastí, můžete použít úzké pásy hliníkové fólie. Buďte však opatrní, abyste nepoužili příliš velké množství a dodržujte vzdálenost 1 palce (2,54 cm) mezi fólií a vnitřními stěnami trouby.
- Tento obecný seznam vám pomůže vybrat správné nádoby.

NÁDOBÍ	MIKROVLNNÁ TROUBA
Tepluvzdorné sklo	Ano
Normální sklo	Ne
Tepluvzdorná keramika	Ano
Plastové nádoby pro mikrovlnné vaření	Ano
Kuchyňský papír	Ano
Kovový podnos	Ne
Kovový stojan	Ne
Hliníková fólie a nádoby z fólie	Ne

## NÁZVY ČÁSTÍ

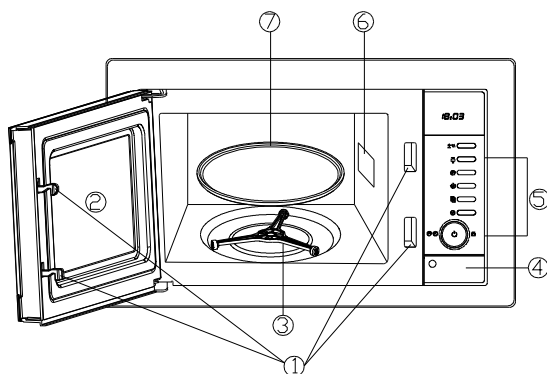

1. Bezpečnostní uzavírání dvířek
2. Okénko trouby
3. Otočný váleček
4. Tlačítko pro otevření dvířek
5. Ovládací panel
6. Vlnovod
7. Skleněný talíř

# OVLÁDACÍ PANEL

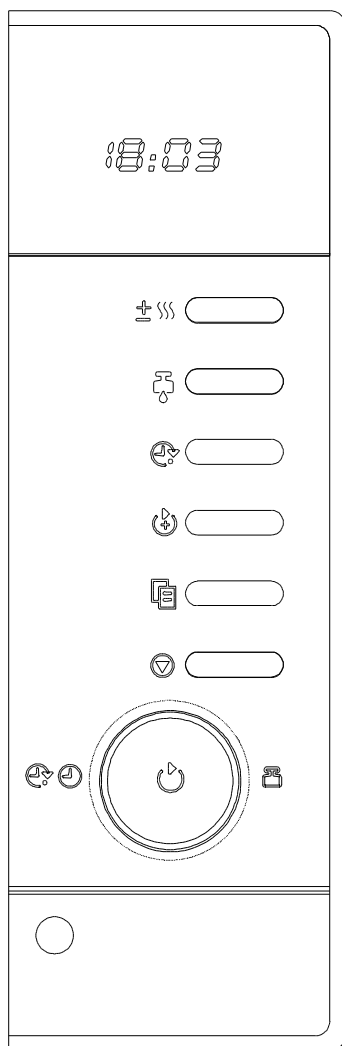

## ● MENU ACTION SCREEN / OBRAZOVKA ČINNOSTÍ MENU

× Zobrazuje dobu vaření, výkon, indikátory činnosti a čas na hodinách.

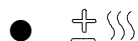

× Toto tlačítko stisknete několikrát, až nastavíte požadovanou úroveň příkonu pro mikrovlnné vaření.



× Používá se k rozmrazení potravin podle váhy.



× Stisknutím tohoto tlačítka zadáte správný čas dne.

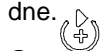

× Stisknutím nastavíte předem nastavený program vaření.



● Stisknutím okamžitě nastavíte vaření oblíbených potravin.



× Stisknutím zrušíte nastavení nebo resetujete troubu před nastavením programu vaření.

× Jedním stisknutím dočasně zastavíte vaření nebo dvojitým stisknutím zrušíte vaření.

× Používá se také k nastavení dětské pojistky.



× Otáčením kruhového voliče nastavíte čas na hodinách trouby, dobu vaření nebo zadáte hmotnost potravin.



× Stisknutím spustíte program vaření.

× Pro nastavení doby vaření jednoduše několikrát stisknete a trouba začne okamžitě vařit na plný výkon.

# NASTAVENÍ OVLÁDACÍCH PRVKŮ TROUBY









PÍPNUTÍ BĚHEM NASTAVOVÁNÍ TROUBY

JEDNO PÍPNUTÍ: Trouba potvrzuje zadání.

DVĚ PÍPNUTÍ: Trouba nepotvrzuje zadání. Zkontrolujte to a zkuste to znovu.



## NASTAVENÍ DIGITÁLNÍCH HODIN

Jestliže chcete nastavit čas trouby na 8:30.

1. V pohotovostním režimu opakovaně stiskněte tlačítko  pro nastavení hodin ve 12- nebo 24hodinovém cyklu.
2. Otáčením    kruhového voliče nastavte číslici hodin na 8.
3. Stiskněte tlačítko .
4. Otáčením kruhového voliče    nastavte číslice minut, dokud obrazovka neukazuje 8:30.
5. Stisknutím  potvrďte nastavení.







**Poznámka:** Během vaření můžete tlačítko  jednou stisknout a zkontrolovat tak čas na hodinách.

## MIKROVLNNÉ VAŘENÍ



Pokud jde o mikrovlnné vaření, nejdelší doba vaření je 95 minut; hladinu výkonu vyberete opakovaným stisknutím tlačítka   :

Displej	VÝKON PŘI VAŘENÍ
100	100 %
80	80 %
60	60 %
40	40 %
20	20 %
00	0

Například, když chcete vařit po dobu 1 minuty při 60% výkonu.

1. Opakovaným stisknutím tlačítka   vyberete hladinu výkonu.
2. Otočte kruhový volič    na 1:00.
3. Stiskněte  tlačítko.

**Poznámka:**

1. Výkon vaření zkontrolujete během vaření stisknutím tlačítka  .
2. Po uplynutí doby vaření/rozmrazování trouba vyše signál a na displeji se zobrazí „End“ (konec); pro vymazání displeje stiskněte tlačítko  nebo otevřete dvířka trouby.

## RYCHLÝ START





Tato funkce dovoluje rychle spustit troubu. Maximální doba vaření je 10 minut.

V pohotovostním režimu stiskněte tlačítko  rychle za sebou pro nastavení doby vaření, trouba začne okamžitě pracovat na plný výkon.

## ROZMRAZOVÁNÍ PODLE HMOTNOSTI

Trouba umožňuje rozmrazovat potraviny na základě zadané hmotnosti. Doba a výkon rozmrazování se nastaví automaticky po naprogramování hmotnosti. Hmotnost potravin se pohybuje od 100 g do 1 800 g.

Jestliže chcete rozmrazit 600 g krevet.









1. Vložte krevety, které chcete rozmrazit, do trouby a zavřete dvířka.
2. Stiskněte jednou tlačítko .
3. Otočením kruhového voliče    zadáte hmotnost 600 g.
4. Stiskněte  tlačítko.

**Poznámka:** Uprostřed doby rozmrazování bude systém dělat přestávky, aby vám připomněl, že máte jídlo otočit.



## PŘEDNASTAVENÍ

Funkce přednastavení dovoluje troubu spustit později. Dejme tomu, že hodiny nyní ukazují 11:10 a vy chcete, aby trouba začala vařit v 11:30.

Nastavte program vaření.

1. Stiskněte tlačítko .
2. Otáčením kruhového voliče    nastavte číslici hodin.
3. Stiskněte tlačítko .
4. Otáčením kruhového voliče    nastavte číslice minut.
5. Stisknutím  potvrďte nastavení.

### Poznámka:

- Po nastavení můžete předem nastavený čas zkontrolovat stisknutím tlačítka .
- Po dosažení předem nastaveného času uslyšíte pípnutí, které vás upozorňuje na spuštění předem nastaveného programu vaření.
- Pro zrušení funkce Preset“ (přednastavení), stiskněte tlačítko  a poté stiskněte tlačítko .
- Funkce „Quick Start“ (rychlý start) a „Weight Defrost“ (rozmrazování) podle hmotnosti nelze přednastavit.

### VÍCEFÁZOVÉ VAŘENÍ

Tuto troubu můžete naprogramovat až na 2 sekvence automatického vaření.

Jestliže chcete nastavit následující program vaření.

Mikrovlnné vaření



Mikrovlnné vaření (s nižší hladinou výkonu)

- Zadejte program mikrovlnného vaření.
- Zadejte další stupeň programu mikrovlnného vaření (s nižším výkonem vaření).
- Stiskněte .

### Poznámka:

Funkce „Quick Start“ (rychlý start) a „Weight Defrost“ (rozmrazování podle hmotnosti) nelze nastavit v režimu vícefázového vaření. Funkci „Auto Cook“ (automatické vaření) lze nastavit pouze v prvním stupni.

Rozsvítí se příslušné kontrolky, které indikují stupeň, v němž trouba pracuje. Po uplynutí celkové doby se ozve pípnutí.

### DĚTSKÁ POJISTKA

Tuto funkci používejte, abyste zabránili používání trouby malými dětmi bez dozoru. Na displeji se zobrazí indikátor dětské pojistky a troubu nelze při nastavené dětské pojistce (Child Lock) používat.

Pro nastavení dětské pojistky (Child Lock): V pohotovostním režimu přidržte tlačítko  po dobu 3 sekund, ozve se pípnutí a rozsvítí se indikátor pojistky. V zajištěném režimu jsou všechna tlačítka blokována.

Pro zrušení dětské pojistky (Child Lock): Přidržte tlačítko  po dobu 3 sekund, dokud indikátor pojistky na displeji nezhasne.

### AUTOMATICKÉ VAŘENÍ

Pro potraviny nebo následující režim vaření nepotřebujete programovat dobu trvání a výkon vaření. Stačí pouze zadat druh potraviny, kterou chcete vařit, a váhu připravovaného jídla. Kvůli rovnoměrnému vaření budete možná muset jídlo uprostřed vaření otočit.

Například: uvařit 400 g ryby.

- Stiskněte opakovaně , abyste zvolili příslušný kód potravin.
- Otáčením kruhového voliče  nastavíte hmotnost 400 g.
- Stiskněte  tlačítko.

### Menu automatického vaření

Kód	Režim potravin/vaření	
1	Mléko/káva (200 ml/hrnek)	Pokud jde o mléko/kávu, brambory, parametry nejsou hmotnost potravin, ale počet porcí.
2	Rýže (g)	Pro praženou kukuřici (popcorn) je pouze jedna volba.
3	Špagety (g)	Pro špagety přidejte před vařením převařenou vodu.
4	Brambory (každá 230 g)	Výsledek automatického vaření závisí na faktorech, jako je kolísání napětí, tvar a velikost potravin, vaše osobní preference, pokud jde o stupeň uvaření určitých potravin,
5	Automatický znovuohřev (g)	a dokonce jak dobře jste potraviny do trouby umístili. Pokud je výsledek pro vás jakkoliv neuspokojivý, upravte prosím podle toho trochu dobu vaření.
6	Ryba (g)	
7	Popcorn (99 g)	
8	Pizza (g)	

## ČIŠTĚNÍ A ÚDRŽBA

1. Před čištěním troubu vypněte a vytáhněte zástrčku napájecího kabelu ze zásuvky ve zdi.
2. Udržujte vnitřek trouby v čistotě. Pokud jsou stěny potřísněné nebo jsou na stěnách rozlité tekutiny, otřete je vlhkým hadříkem. Jestliže je trouba silně znečištěná, můžete použít slabý roztok čisticího prostředku. Vyhněte se použití sprejů a jiných drsných čisticích prostředků, mohlo by dojít ke zbarvení, poškrábání nebo vyblednutí povrchu dvířek.
3. Vnější povrchy byste měli čistit vlhkou utěrkou. Aby nedošlo k poškození provozních částí uvnitř mikrovlnné trouby, nesmí se do větracích otvorů dostat voda.
4. Obě strany dvířek a okénka, těsnění dvířek a přilehlé části otírejte často vlhkým hadříkem, abyste odstranili všechny skvrny nebo stříkance. Nepoužívejte abrazivní čisticí prostředek.
5. Nedovolte, aby došlo ke zvlhnutí ovládacího panelu. Čistěte ho měkkým, vlhkým hadříkem. Při čištění ovládacího panelu nechte dvířka trouby otevřená, aby nedošlo k náhodnému zapnutí trouby.
6. Jestliže se vnitřek nebo vnější strana dvířek trouby zamlží, otřete je měkkým hadříkem. Tento jev se může objevit, když se mikrovlnná trouba používá v prostředí se zvýšenou vlhkostí. Jde o běžný jev.
7. Občas je nutné vyjmout skleněný talíř a očistit ho. Talíř umyjte v teplé pěnové vodě nebo v myčce na nádobí.
8. Otočný prstenec a spodní stranu trouby je nutné pravidelně čistit, aby se zamezilo nadměrnému hluku. Spodní plochu trouby jednoduše očistěte slabým roztokem čisticího prostředku. Otočný prstenec můžete vyčistit ve slabé pěnové vodě nebo v myčce na nádobí. Při vyjímání otočného prstence z vnitřku trouby za účelem čištění dejte pozor, abyste ho umístili zpět do správné polohy.
9. K odstranění zápachu z trouby umístěte do mikrovlnné trouby sklenici vody s citronovou šťávou a kůrou a nechte ji vařit v mikrovlnném režimu po dobu 5 minut. Vytřete a vysušte vnitřní prostor trouby měkkým hadříkem.
10. Jestliže je třeba vyměnit osvětlení trouby, obraťte se prosím na prodejce, aby vám ho vyměnil.
11. Troubu je třeba pravidelně čistit a odstraňovat jakékoliv zbytky potravin. Neudržování trouby v čistotě by mohlo vést k poškození povrchu, což by mohlo nepříznivě ovlivnit životnost spotřebiče a případně vést k nebezpečné situaci.
12. Nevyhazujte prosím tento spotřebič do nádoby s domácím odpadem, je třeba likvidovat ho na určeném sběrném místě, které zajišťují místní úřady.